



UNIVERSIDAD “SAN GREGORIO DE PORTOVIEJO”

CARRERA DE DISEÑO GRÁFICO

**TRABAJO DE TITULACIÓN PREVIO A LA OBTENCIÓN DEL TÍTULO DE
INGENIERO EN DISEÑO GRÁFICO**

TEMA:

PROYECTO INTEGRADOR

**“DISEÑO DE MATERIAL DIDÁCTICO PARA LA ENSEÑANZA DE LAS
HABILIDADES EMOCIONALES ANTE SITUACIONES INESPERADAS
EN EL CASO DE TERREMOTOS E INCENDIOS EN NIÑOS Y NIÑAS
CON TEA DE 3 A 8 AÑOS DE LA ASOCIACIÓN “UN LUGAR PARA TUS
SUEÑOS”**

AUTORES:

**DELGADO MOREIRA KATHERINE JAMILEH
ESCOBAR FLORES DE VALGAS STEPHANIE CRISTINA**

PORTOVIEJO-MANABÍ-ECUADOR

2021

DEDICATORIA

De: Cristina Escobar Flores de Valgas

Dedico esta tesis a las personas que han sido el motor de mi vida, mis padres que nunca han quitado su mano en beneficio de mí, por ajustarse para verme realizar mis sueños, a mi hijo Aaron Caleb Vélez Escobar por ser la razón por la que día a día me obligaba a atravesar la puerta amarilla de mi salón de clases, gracias a ti esa puerta amarilla se volvió una metáfora en mi vida, todos los días tengo que pasar esa puerta y lo hago por ti mi pequeño hijo Aaron, eres ese ser de luz que no permitió que me rinda, en días que parecía no poder más, que me sentía tan insignificante me abrazabas y me decías mami tú puedes, por toda la paciencia y por todo lo que me has enseñado, siendo tan pequeño me has dado tanto, siempre serás esa razón por la que deba continuar y este es solo un paso más, donde quiero que recuerdes que por muy difícil que parezcan las cosas nunca dejes de intentarlo, vivir un día a la vez, siendo positivo, buscándole la solución con buena actitud a cada dificultad y poco a poco veras como tus metas se van plasmando , espero que un día comprendas que te debo lo que soy ahora y que este logro sirva de herramienta para guiar cada uno de tus pasos. Gracias por existir, Aaron Caleb.

De: Katherine Delgado Moreira

El presente proyecto se lo dedico principalmente a Dios, por permitirme estar con vida, por darme fuerza para continuar en lo adverso, y poder llegar hasta este momento de mi formación profesional, a mis padres el Sr. Estuardo Delgado y la Sra. Eva Moreira, que con mucho esfuerzo, esmero y trabajo me han apoyado para llegar a esta instancia de mis estudios, por haberme forjado como la persona que soy en la actualidad gracias a sus consejos, valores y palabras de aliento, que

pese a los obstáculos que se presentaron en el trayecto de este proyecto siempre han estado conmigo. Ha sido un orgullo y privilegio ser su hija.

AGRADECIMIENTOS

Tengo tanto que agradecer en especial a Dios porque sé que no ha sido suerte sino una bendición donde él ha movido cada pieza a mi favor, desde tener la oportunidad de estudiar en la San Gregorio institución que me permitió prepararme y trabajar al mismo tiempo, oportunidad que jamás pensé que tendría, el personal docente que me tocó, no solo como cátedros sino como calidad de seres humanos que son, no solo me impartieron conocimientos sino lecciones de vida que llegaron a ser parte de mi crecimiento personal, mis compañeros de carrera, personas fundamentales en mi crecimiento personal, día a día entre sus bromas aprendí a crecer, aprendí a moldearme, todo en conjunto fue tan necesario, a la Ing. Mariela Coral por ser fuente de inspiración desde el primer día de clases, donde me animó a jamás rendirme a tocar todas las puertas necesarias, porque en la vida alguna se tiene que abrir a mi favor, a la Lcda. Odalys Beceiro por su preocupación sincera, por sus palabras de ánimo, por sus consejos, por su cariño de madre, por buscar siempre la manera de que todos pudiéramos entender los conocimientos impartidos, por siempre buscar los métodos de educarnos y exigirnos trabajos de calidad, a la Lcda. Lina Cedeño por habernos enseñado tanto en cada proyecto de vinculación y así poder estar preparadas y capacitadas para el día de nuestra tesis, por brindarnos sus conocimientos, a la Lcda. Paulina Molina que en alguna etapa de mi vida donde me sentía quebrantada de espíritu fue una mano amiga, una consejera, una guía espiritual, momento que cambió mi perspectiva de ver las cosas, donde pude ver que en la vida no nos pasan cosas, es la vida pasando, todo depende de cómo tomemos las cosas, el interés sincero y preocupación calaron hondo en mi ser, al Lcdo. Javier

Limonta, que sin lugar a dudas después de todas sus bromas también tiene un interés sincero por sus alumnos no solo en lo profesional para que no seamos criollos, sino que siempre está pendiente de nuestro bienestar, de nuestras circunstancias, al Lcdo. Ángel Solórzano por ser un buen amigo y transmitirnos tranquilidad al momento de enseñarnos, quien nos tendió la mano en muchas ocasiones, al Lcdo. Wilson Pinchao, por ser fuente de inspiración por mostrarnos como nuestra carrera es aplicable en el mundo laboral, que debemos creer en nosotros mismos, que debemos inspirarnos en referentes, que con creatividad se puede hacer buenas producciones, por impartirnos amor por las artes escénicas, por enseñarnos que hay mucho trabajo por hacer en nuestra ciudad para que poco a poco se reconozca el trabajo del diseñador gráfico, al Lcdo. Orlando Lazo, nuestro tutor personalizado por estar pendiente de nuestra etapa de tesis, por aconsejarnos por toda la orientación impartida y dedicación para las correcciones que ameritaba el proyecto, al Lcdo. Freddy Veliz, Coordinador de la carrera quien nos enamoró y nos capacito en el mundo de la edición digital donde nos enseñó técnicas para dominar los softwares de maneras creativas, elemento clave en el crecimiento de la carrera, todos mis docentes permitieron que llegue a este día, ellos ayudaron a equilibrar mi vida estudiantil ya que siempre me apoyaron y comprendían mi circunstancias como mamá y si lugar a dudas a mis padres, el Sr. Marcos Antonio Escobar y la Lcda. Ruth Flores de Valgas que son mis pilares, quienes no solo me apoyaron económicamente sino que vieron en mí el potencial y decidieron ajustarse para poderme ver realizar mis objetivos, por su apoyo durante mi etapa universitaria con mi hijo sin ellos esto sería posible, y en muchos más aspectos, solo quedo eternamente agradecida por esta oportunidad que hasta el final siempre optimizaron que el día de mi graduación llegara, después de pasar por un terremoto, una pandemia mundial, su apoyo jamás se quitó de mis manos, los amo eternamente, a mi esposo, David Vélez por pasar toda esta travesía junto conmigo, sabiendo manejar nuestra vida laboral, estudiantil y de

padres, dándonos la mano, coordinando todo para que así pueda cumplir esta meta, a mis suegros Sr. Luis Fernando Vélez y Abg. Yliana Cedeño por darnos siempre la mano, a la Sra. Olaya García cariñosamente mamita Lalo, por todo su amor para mis hijos, ella ha sido una pieza clave en mi carrera universitaria, cuidando a mi Aaron, todas las tardes mientras yo hacía mis deberes y ahora a Aram, gracias por consentirnos, por permitir que en esta etapa de estrés yo pueda realizar mi tesis mientras ella me ayuda con Aram David, en conjunto con mi mamá han sido las responsables de darme paz y apoyo en mi maternidad, las amo y quedo muy agradecida por ser disponibles, agradecida con los amigos que encontré en el pasar de los años en la carrera, a los que encontré en el camino, a los que se fueron, nos quedamos con una amistad inquebrantable, agradecida a la persona que me presento a mi futura compañera de tesis Ericka Cantos, a mi compañera de tesis Katherine Delgado gracias por estos años de amistad, no menos importante agradecerme a mí misma, porque a pesar de mi depresión y la ansiedad que me generaba este día, no me di por vencida, por ir a la universidad cuando ni siquiera podía levantarme de la cama, cuando no podía ni siquiera respirar y sin embargo me vestía y atravesaba esa puerta amarilla, cerraba fuertemente los ojos para pasar por ella, solo me recordaba a mí misma un día a la vez y hoy estoy aquí. Estoy tan agradecida a todas las personas que han sido parte de este proyecto, a las gráficas Lizz por aportarnos su experiencia, calidad y su tecnología, por ser personas tan amables y de buen corazón que me permitieron realizar mis pasantías y siempre están disponibles para ejecutar cualquier proyecto y hacen posible hoy la materialización de este proyecto, a la Sra. Verónica Andrade por darnos la oportunidad de trabajar con ellos, me llevo una grata experiencia, a la Psicóloga clínica Lisbeth Párraga, por toda su paciencia, dedicación y capacitación, por compartir todos sus conocimientos sin recelo alguno, por su disposición en todo este proceso y hay muchas personas que tengo que agradecerles por ser parte de este proceso de forma directa o indirectamente,

agradecida a todos y sobre todo conmigo misma por no darme por vencida, por poder concluir con esta meta.

De: Katherine Delgado Moreira

Agradezco a Dios, por darme la energía suficiente para continuar con todas mis metas sin desfallecer, por brindarme paciencia y sabiduría para culminar con éxito este proyecto, y por haber puesto en mi camino a aquellas personas que han sido imprescindibles en todo mi periodo de estudio, a mis padres, que con esfuerzo y dedicación me han brindado su apoyo incondicional para culminar mi carrera universitaria, pese a las adversidades e inconvenientes que se presentaron a lo largo de mis estudios, pero sobre todo muchas gracias por la paciencia que me han tenido, a mis hermanas Yanis y Kimberlyn, que me han brindado su ayuda para lograr mis objetivos propuestos, y por sus consejos brindados, a mis docentes tutores, que, gracias a su guía, amplia experiencia y conocimientos, me estuvieron guiando al correcto desarrollo de este proyecto, en especial al Lcdo. Orlando Lazo, y Lcda Odalys Beceiro, mil gracias por toda la paciencia impartida a lo largo de este proceso, por ocupar parte de su tiempo libre y estar predispuestos a ayudar a la culminación de ese proyecto con éxito, a los demás docentes y al Lcdo. Freddy Veliz, Coordinador de la carrera, quienes me han dado las pautas para mi formación profesional, gracias por los conocimientos otorgados durante este periodo de estudio, a los profesionales que fueron de gran ayuda para la realización de este proyecto en especial a la Psic. Lisbeth Parraga por tan buena disposición, criterio y colaboración mostrada, muy agradecida con Cristina Escobar, compañera de tesis, mano derecha y quien me ha estado acompañando desde niveles anteriores, y en este complicado proyecto, porque si, no ha sido nada fácil como se pensaba, pero gracias a su ayuda e insistencia, este proyecto ha tomado resultados favorables y gran parte de ello se debe a ti, mil gracias Criss,

gracias a esos amigos que aportaron con su granito de arena para culminar con éxito esta meta propuesta, fueron de gran aporte para la realización de este proyecto, Maggi Yoon gracias por prestar de tus servicios, y herramientas para la materialización de este proyecto. “Vales mil nunca cambies”, y para finalizar, también quiero agradecer a todos los que fueron mis compañeros durante los niveles de universidad y todas aquellas personas que de una u otra manera han contribuido para el logro de este proyecto.

RESUMEN

El presente proyecto es un aporte para la comunidad manabita con la creación de un material didáctico para la enseñanza de las habilidades emocionales en niños y niñas con TEA de la Asociación “Un lugar para tus sueños” de Portoviejo, como respuesta ante la falta latente y acceso limitado a recursos que impartan la enseñanza de las habilidades emocionales ante situaciones inesperadas como terremotos e incendios.

Con este material se aporta de forma significativa al desarrollo de las habilidades emocionales; a su vez, refuerza estrategias para cambiar la conducta de los niños con TEA ante situaciones de riesgo, salvaguardando su vida. Siendo una herramienta esencial no solo para la psicóloga y terapistas, sino para los padres, mediante una intervención psicoeducativa temprana y el aporte de diferentes estrategias para cambiar la conducta. Con las herramientas metodológicas exactas como la investigación bibliográfica, el estudio de campo, las entrevistas y las validaciones, se logran proporcionar los conocimientos necesarios a enseñar para construir un producto educativo que tributen a los niños con necesidades de educación especial, permitiéndoles ser partícipes de la sociedad actual en que vivimos, fomentando la inclusión para así construir a una mejor sociedad.

Palabras clave: material didáctico, habilidades emocionales, situaciones inesperadas, autismo, terremoto e incendios

ABSTRACT

This project is a contribution to the Manabí community with the creation of a didactic material for the teaching of emotional skills in boys and girls with ASD of the Association "A place for your dreams" of Portoviejo, in response to the latent and limited access to resources that teach emotional skills in unexpected situations such as earthquakes and fires.

With this material, a significant contribution is made to the development of emotional skills; in turn, it reinforces strategies to change the behavior of children with ASD in risky situations, safeguarding their lives. Being an essential tool not only for the psychologist and therapists, but for parents, through an early psychoeducational intervention and the contribution of different strategies to change behavior. With the exact methodological tools such as bibliographic research, field study, interviews and validations, it is possible to provide the necessary knowledge to teach to build an educational product that contributes to children with special education needs, allowing them to participate in the current society in which we live, promoting inclusion in order to build a better society.

Keywords: didactic material, emotional skills, unexpected situations, autism, earthquake and fires

ÍNDICE

Capítulo I.....	21
1.1 Necesidad.....	21
1.1.1. Solicitud Del Cliente	21
1.1.2. Planteamiento de la Necesidad.....	21
1.2. Validación de la Necesidad.....	22
1.2.1. Humanismo.....	22
1.2.2. Sustentabilidad.....	22
1.2.3. Economía.....	23
1.3. Condicionantes de Diseño.....	23
1.3.1. Producción.....	23
1.3.2. Consumo	24
1.3.3. Circulación.....	24
1.4. Estrategia de Gestión	25
1.4.1. Participantes.....	25
1.4.2. Tiempo.....	25
1.4.3. Complejidad.....	26
CAPÍTULO II.....	27
2.1. Problema	27

	11
2.1.1. Formulación.....	27
2.2. Objetivo(s) General(es)	27
2.3. Objetivos Específicos	27
2.4. Alcance	27
2.5. Factores De Diseño.....	28
2.5.1. Tecnológico.....	28
2.5.2. Función.....	28
2.5.3. Contexto.....	28
2.5.4. Uso	29
2.5.5. Mercadológico	29
2.6. REQUISITOS DE DISEÑO	40
Capítulos III.	41
3.1. Metodología de Investigación.....	41
3.1.1. Metodología.....	41
3.2. Técnicas Empleadas.....	41
3.2.1. Revisión Bibliográfica.....	41
3.2.2. Entrevistas	42
3.2.3. Resultado de la Etapa Investigativa.....	42
3.3. Fundamentación Teórica.....	43
3.3.1. ¿Qué es el TEA?.....	43

3.3.2. Estrategias para Cambiar la Conducta ante Situaciones Inesperadas en Niños con TEA.	44
Adaptaciones Ambientales.....	46
Cambiar su Estado Emocional.....	47
Utilizar Estructura, Rutina y Ayudas Visuales.	47
Utilizar Instrucciones Proactivas Positivas.....	48
Intervenciones Basadas en Consecuencias	48
Respuesta a la Crisis	48
Autoevaluación	49
3.3.3. Intervenciones Psicoeducativas	50
3.3.4. Habilidades Emocionales en Niños y Niñas con TEA.	52
3.3.5. Materiales Didácticos para Niños y Niñas con TEA.....	53
3.3.6. Pictogramas en la Comunicación de los Niños con Tea.....	55
3.4. Entrevista	59
3.5.1. Vicepresidenta de la Asociación Sra. Verónica Andrade.....	60
3.5.2. Sra. Magdalena Macías, Educadora y Terapeuta de Lenguaje.....	60
3.5.3. Psicóloga Lisbeth Párraga	60
3.5.4. Teniente Leopoldo Vera	61
3.6. Conclusiones Generales.....	61
Capítulos IV.....	61

4.1. Definiciones Estratégicas.....	62
4.1.1. Discurso De Identidad	62
Atributos Generales	62
Atributos Específicos	62
Atributos a comunicar.....	62
4.1.2. Rasgos de Estilo.....	62
4.1.3. Código Cromático.....	62
4.1.4. Código Tipográfico.....	63
4.1.5. Código De Imagen.....	63
4.1.6. Alternativas Conceptuales	63
4.1.7. Premisas Conceptuales	63
4.1.8. Concepto Óptimo	65
4.2. Identidad	66
4.2.1. Del Identificador.....	66
4.2.1.1. Denominación	66
4.2.1.2. Composición.....	66
4.2.1.3. Construcción.....	67
4.2.1.3.1. Retícula.....	71
4.2.1.4. Código Tipográfico	72
4.2.1.5. Código Cromático	73

	14
4.2.1.5.1. Código Cromático / Variantes Para Fondos	74
4.2.1.6. Reducciones	75
4.2.1.7. Zona Restrictiva	76
4.2.1.8. Prohibiciones.....	77
4.2.1.9. Aplicaciones de la Identidad	78
4.3. Material Didáctico	80
4.3.1. Tipología del Material Didáctico.....	80
4.3.2. Discurso de Identidad.....	81
4.3.3. Atributos y Rasgos de Estilos.....	82
Atributos Generales	82
Atributos Específicos.....	82
Atributos a comunicar.....	82
Rasgos de estilo.....	82
4.3.4. Premisas Conceptuales	83
Premisa 1.....	83
Premisa 2.....	83
Premisa 3.....	84
Premisa 4.....	85
4.3.5. Alternativas Conceptuales	86
4.3.5.1. Personajes.....	86

	15
Nombres del personaje.....	86
Nombres de los libros	86
4.3.5.2. Concepto óptimo	87
4.3.6. Identidad Visual Del Material	87
4.3.6.1. Código Tipográfico	87
4.3.6.2. Código de Imágenes	89
Diseño de Personajes	89
Aarón.....	89
Ana.....	90
Papá y mamá.....	91
Personajes	92
Escenarios	93
Objetos / Cuento incendios	94
Objetos / Cuento terremotos	95
4.3.6.3. Gráficos de apoyo.....	96
4.3.6.4. Código cromático	99
Capítulo V.....	101
5.1. Partes o Componentes del Material	101
5.1.1. Componentes	101
5.1.2. Estudio de materiales.....	101

5.1.3. Dimensiones y formatos	102
Medidas de cuento abierto	102
Medidas del cuento cerrado	103
Dimensiones de imágenes ilustrativas	103
Imagen a página completa	104
Imagen a media página	104
Pictogramas.....	105
5.1.4. Diseño de Portada Contra Portada / Cuento Incendio	105
5.1.5. Diseño de Portada Contra Portada / Cuento Terremoto	106
5.1.6. Retícula Compositiva	106
Retícula compositiva.....	106
Subdivisión de pictogramas	107
5.1.7. Diseño editorial de páginas internas / Cuento incendio	108
5.1.8. Diseño editorial de páginas internas / Cuento terremoto.....	109
5.1.9. Señaléticas del material didáctico.....	109
Medidas de señaléticas.....	109
Grafica de señaléticas	110
5.1.10. Plano troquel	110
Envase frontal	110
Capítulo VI. Validación.....	115

6.1. Técnicas Empleadas.....	115
6.2. RESULTADO DE LA VALIDACIÓN.....	116
6.3. Ajustes a las Propuestas.....	122
6.3. Conclusiones.....	123
6.4. Recomendaciones	123
6.5. Presupuesto	124
BIBLIOGRAFÍA	125
ANEXOS	128

INTRODUCCIÓN

En la actualidad han surgido muchos avances acerca del **Trastorno del Espectro Autista (TEA)** y en la forma en que la sociedad debe de ayudar a los niños que lo padecen a desenvolverse frente a cada una de las necesidades cotidianas.

Según cifras del Consejo Nacional para la Igualdad de Discapacidades (Conadis, 2021), en Ecuador 471.072 personas forman parte de este grupo vulnerable. En Manabí el 52,79% tiene discapacidad física, el 17,74% intelectual, el 9,80% auditiva, el 13,17% visual y el 6,51% psicosocial. Solo en Manabí viven 45,823 personas con discapacidad, donde el 18,26% son niños de 4 a 6 años y el 73,42% son niños de 7 a 12 años de edad en Manabí.

En Portoviejo existen antecedentes de materiales didácticos para niños con TEA los cuales se han tomado como referentes en el estudio de homólogos, los mismos que han aportado en el aprendizaje de los niños con TEA de la Asociación "Un lugar para tus sueños".

Estos materiales didácticos han sido desarrollados por la carrera de Diseño Gráfico de la Universidad San Gregorio de Portoviejo; sin embargo, no existe en la asociación un material didáctico que específicamente refuerce las habilidades emocionales ante situaciones inesperadas como terremotos e incendios, por ello realizamos esta serie de cuentos cortos narrados con pictogramas para fortalecer las habilidades emocionales para que los niños y niñas puedan desarrollar su autonomía e integrarse a la sociedad de mejor manera. El proyecto se ha logrado gracias al interés de la directiva de la asociación, el apoyo de los familiares de los niños con TEA que colaboraron con sus experiencias y además profesionales de la asociación como psicólogos y terapeutas que mediante la intervención educativa y estimulación de las habilidades emocionales no desarrolladas nos dieron su validación para que este material sirva de apoyo en sus terapias y

así logren mejorar sus habilidades emocionales ante situaciones de riesgo como terremotos e incendios, mejorando su calidad de vida.

Este material didáctico será un cuento corto con pictogramas, ya que estos son una herramienta muy importante para el aprendizaje en las primeras edades, comprendidas entre 6 meses a 5 años (dato tomado de la Academia Americana de Pediatría; The American Academy of Pediatrics). No hay que olvidar que este criterio es orientativo, por ello el objetivo de este material didáctico es presentarlo como un interesante recurso para la enseñanza de las habilidades emocionales implementándolo en las terapias según la edad mental y cronológica de entre 3 a 8 años que será determinado por la psicóloga o terapeuta de la asociación.

El contenido del material didáctico es enfocado en una de las necesidades de la Asociación que es capacitar y aportar en el aprendizaje de los niños ante situaciones inesperadas como: terremotos e incendios, dándoles mayor prioridad por la realidad geográfica que vive la comunidad, basándonos en la realidad que se vivió el 16 de abril del 2016 donde no estábamos preparados y capacitados para tomar las medidas pertinentes. En el caso de los incendios domiciliarios se eligió esta temática debido a la situación económica que vive la gran mayoría de personas en las zonas marginales de Portoviejo. Los sistemas constructivos son precarios y no cuentan con las adecuadas instalaciones eléctricas las cuales ocasionan incendios. Estas situaciones inesperadas son más comunes en nuestro medio por tal razón, se prioriza reforzar las habilidades emocionales de los niños con TEA para que ellos puedan desarrollar, mediante las terapias, su capacidad de reconocer sus emociones, procesarlas de forma lógica. Y ser capaces de manejarlas. Detenerse y considerar para así poder dar un paso atrás mentalmente, observar sus emociones y el papel que pueden jugar en futuras acciones, en especial en situaciones inesperadas

donde son vulnerables y podría afectar su salud física y psicológica o empeorar una situación determinada.

Capítulo I.

1.1 Necesidad

1.1.1. Solicitud Del Cliente

La Asociación “Un lugar para tus sueños”, solicitó a la Carrera de Diseño Gráfico de la Universidad Particular San Gregorio de Portoviejo; la elaboración de un material didáctico para los niños y niñas con TEA, de entre 3 a 8 años, para enseñar las habilidades emocionales ante situaciones inesperadas, tales como terremotos e incendios, y que son necesarias para su desarrollo social y afectivo.

1.1.2. Planteamiento de la Necesidad

La habilidad emocional es la capacidad de reconocer, procesar de una forma lógica, controlar las emociones y la manera en que reaccionamos ante ellas, donde se realiza una labor de interacción y aprendizaje desarrollando una dinámica humanística, formando al niño de manera íntegra, creando una autonomía para que el niño responda de forma segura ante el peligro. Por lo tanto, es necesario la creación de un material didáctico que genere un aprendizaje educativo significativo que estimule las capacidades no desarrolladas en los niños y niñas con TEA de la Asociación “Un lugar para tus sueños” para que estos logren ser autosuficientes y tener una vida independiente y segura ante situaciones inesperadas como terremotos e incendios las cuales no pasamos desapercibidos mejorando su calidad de vida.

En la actualidad, la Asociación “*Un lugar para tus sueños*”, realiza terapias para niños y adolescentes con autismo, sin fines de lucro, está ubicada en la ciudad de Portoviejo.

Esta Asociación carece de un material didáctico adecuado para transmitir conocimientos sobre las habilidades emocionales ante situaciones inesperadas como en el caso de un fenómeno natural o una catástrofe como un incendio domiciliario. Por lo tanto, requieren de un material

didáctico que les imparta conocimientos específicos sobre las habilidades emocionales ante sucesos imprevistos y fortalecer estos conocimientos, para así poder desarrollar su autonomía e integrarse a la sociedad.

Partiendo de las entrevistas con las terapistas, psicóloga, padres de familia de la asociación se definieron los temas a reforzar y el público objetivo con el que se va a trabajar, que sería niños y niñas con TEA de 3 a 8 años ya que no se puede incidir sobre la zona alterada.

1.2. Validación de la Necesidad

1.2.

1.2.1. Humanismo

El presente proyecto, aporta con un material didáctico de fines educativos, otorgando un apoyo a las terapias en la Asociación "Un lugar para tus sueños".

Es importante saber que un buen desarrollo de las habilidades emocionales ayudará a crear una autonomía para el niño, permitiendo que reaccione asertivamente ante el peligro. Por lo tanto, es necesario la creación de un material didáctico que genere un aprendizaje educativo significativo que estimule las capacidades no desarrolladas para que estos logren tener una vida independiente y segura ante situaciones inesperadas como terremotos e incendios mejorando su calidad de vida; por esa razón, podemos afirmar que este proyecto es humanístico ya que contribuye al bien social.

1.2.2. Sustentabilidad

Este proyecto es sustentable porque los materiales propuestos son amigables con el medio ambiente y con cierta durabilidad como cartón prensado y vinil. Al ser este material didáctico perdurable se evitará que el usuario reproduzca otro ejemplar, así reduciremos la contaminación y

el consumo excesivo de materiales como papel, tinta entre otros. Se debe aclarar que el proyecto no tiene fines lucrativos, sino educativos.

1.2.3. Economía

La Asociación “Un lugar para tus sueños” brinda ayuda integral a las familias manabitas que tienen o acogen a personas con autismo, como ya se ha dicho no posee fines de lucro, sin embargo, cabe destacar que cuenta con el apoyo de la empresa privada y posee convenios con el Gobierno Autónomo Descentralizado (GAD) de Portoviejo. En tal sentido cuentan con un sostén económico que le permitirá asumir la producción de este material didáctico, fijada en un aproximado de 150 dólares. La posterior reproducción de la misma será por cuenta de la gestión que la asociación realice con sus patrocinadores.

1.3. Condicionantes de Diseño

1.3.

1.3.1. Producción

Dentro la ciudad de Portoviejo existe varias gráficas y centros de impresión, que disponen de equipos sofisticados, tecnologías de punta; que, además, manejan una excelente calidad en sus impresiones, estas son: Portafolio, Gráficas Ramírez, Gráficas Liz y Lidera.

Empresas que cuentan con herramientas de calidad que permiten dar acabados excelentes al proyecto. Entre las tecnologías que poseen están la impresión offset, la impresión a colores y a un solo tono, tecnologías en serigrafía y sublimación, plotter de corte, láser de corte y grabado, guillotinas eléctricas, y otras que sumadas a la buena calidad de las tintas que utilizan, garantizan una elaboración óptima de este material didáctico.

Luego de una evaluación ante la oferta de centros de impresión dentro de Portoviejo, se eligió a Gráficas Liz por la variedad de tecnologías, la alta calidad en acabados que manejan en sus impresiones, por ser una de las dos gráficas de la ciudad que posee un cortador a láser con mayor accesibilidad económica y con un acabado de calidad, excelente atención al cliente y por las buenas experiencias que se obtuvieron en la realización de proyectos anteriores.

1.3.2. Consumo

El diseño del material didáctico está pensando principalmente para que lo utilicen niños con trastorno del espectro autista de 3 a 8 años en sus terapias, como público secundario las terapistas y psicóloga de la asociación ya que lo utilizarán como herramienta para las terapias y como público terciario los padres de familia de los niños y niñas con TEA quienes serán los tutores para reforzar en casa la enseñanza impartida por los especialistas.

1.3.3. Circulación

El material didáctico circulará de manera física a través de las terapias que imparten los psicólogos y terapistas en la Asociación “Un lugar para tus sueños” de la ciudad de Portoviejo, en un futuro se espera que el material didáctico pueda llegar a los hogares de los niños con TEA en Manabí.

1.4. Estrategia de Gestión

1.4.

1.4.1. Participantes

Escobar Flores de Valgas Cristina

Delgado Moreira Katherine

AUTORES DEL PROYECTO

Lcdo. Odalys Beceiro Gigato

TUTOR DE PRAXIS

Lcda. Lina Katiuska Cedeño Tuárez

TUTORA METOLÓGICA

Lcdo. Orlando Rafael Lazo Pastó

TUTOR PERSONALIZADO

Asociación “Un lugar para tus sueños”

CLIENTE

1.4.2. Tiempo

Se prevé una durabilidad en la elaboración del proyecto de titulación, de seis meses, durante el periodo marzo 2021 - septiembre 2021, en los que se debe alcanzar cada una de las etapas estipuladas para la correcta culminación del mismo.

1.4.3. Complejidad

Este proyecto tiene una complejidad media alta, ya que, debido a la temática, la seriedad y la responsabilidad que requiere comunicar a un niño con TEA las medidas de seguridad ante una situación de peligro se recibieron capacitaciones de: Cuerpo de Bombero de Portoviejo, la psicóloga de la asociación y un especialista en gestión de riesgo.

En este sentido debemos recalcar que el recurso técnico fue una limitante en este proceso debido a la modalidad virtual, fallas en el internet, horarios estrechos entre conferencias entre otros. Las capacitaciones duraron dos meses completos y posteriormente sesiones personalizadas con la psicóloga para ir validando tanto ilustraciones, acciones que ocurren dentro de las ilustraciones, pictogramas y contenido de la narrativa tanto literaria como visual. Se tenía que analizar detenidamente que ninguna acción fuera mal interpretada por el niño, debido a su literalidad. Se cuidó cada detalle y toda representación gráfica que pudiera perjudicar su interpretación de cómo actuar ante una situación de riesgo.

Todo este material se pudo concretar gracias a una investigación de carácter cualitativo, llevada a cabo a través de entrevistas con padres y terapistas sobre la forma en que los niños con TEA logran aprender las habilidades emocionales, es decir, la capacidad que ellos tienen para controlar sus emociones y reaccionar de una forma adecuada ante situaciones inesperadas. Bajo una entrevista estructurada a los padres de familia de la Asociación, se concluyó que: debido a que cada niño reacciona diferente y en dependencia de su habilidad emocional desarrollada, la historia del cuento debía desarrollarse bajo la supervisión de un adulto, reforzando en el niño la importancia de escuchar instrucciones en estos sucesos inesperados.

CAPÍTULO II.

2.1. Problema

2.1.1. Formulación

Diseño de material didáctico para la enseñanza de las habilidades emocionales ante situaciones inesperadas en el caso de terremotos e incendios en niños y niñas con TEA de 3 a 8 años de la Asociación” Un lugar para tus sueños”.

2.2. Objetivo(s) General(es)

Diseñar un material didáctico para la enseñanza de habilidades emocionales ante situaciones inesperadas como terremotos e incendios en niños y niñas con TEA de entre 3 a 8 años de la Asociación” Un lugar para tus sueños” de la ciudad de Portoviejo.

2.3. Objetivos Específicos

- Identificar los fundamentos teóricos de la etapa investigativa para la realización del material didáctico.
- Crear la narrativa literaria y gráfica del cuento para el aprendizaje de las habilidades emocionales.
- Determinar los materiales y tecnologías que conformarán el material didáctico.
- Definir atributos y rasgos de estilo del material didáctico.
- Diseñar el material didáctico para su uso y reproducción.

2.4. Alcance

Según el tiempo estimado y la complejidad que conlleva, se comprendieron las etapas de la investigación, necesidad, problema, concepto, desarrollo y validación de la propuesta. Con la culminación del mismo se entregará a los beneficiarios:

1. Archivos editables con todas las indicaciones técnicas y a tamaño para la reproducción del material.

2. Prototipo físico del material didáctico
3. Presupuesto para reproducir el proyecto.

2.5. Factores De Diseño

2.5.1. Tecnológico

Para la elaboración de este material didáctico, considerando las tecnologías de impresión y acabados de graficas Liz para su reproducción, se tomaron en cuenta las siguientes condiciones técnicas:

1. Modo de color del material: CMYK con su referencia en color PANTONE.
2. Imágenes con resolución: dpi 300
3. Para la impresión y corte se utilizaron tecnologías como la impresión a colores sobre vinil adhesivo para dar acabados de buena calidad, se empleará técnicas de impresión en offset, láser, serigrafía, maquina troqueladora.

2.5.2. Función

El material didáctico tiene el objetivo de ayudar a reforzar las habilidades emocionales en niños con TEA de la Asociación “Un Lugar Para Tus Sueños”. El material didáctico es un cuento corto ilustrado con pictogramas y cuenta con dos temas: terremotos e incendios, los cuales son expuestos mediante una narrativa literaria y visual.

2.5.3. Contexto

La Asociación “Un Lugar Para Tus Sueños”, destinada a la atención psicológica, médica y terapéutica para niños con autismo en Manabí, ubicada en la ciudad de Portoviejo y fundada en noviembre del 2013, acoge a más de 80 familias con niños con TEA en toda la provincia de Manabí.

En la actualidad, no cuentan con un lugar para realizar sus actividades de terapias, están ubicados vía Colón en la ciudad de Portoviejo, debido a la pandemia realizan asesoramiento a los padres en pequeños grupos vía online para darles las indicaciones a seguir para realizar las terapias en casa.

La asociación cuenta con psicóloga, terapeuta de lenguaje, terapeuta ocupacional, educadora especial, terapeuta psicopedagógica educativa y auxiliar de enfermería – cano terapias¹.

En la situación actual de la pandemia no se están realizando las terapias de forma física, pero también se están realizando proyectos para dar asistencia en terapias de manera virtual.

2.5.4. Uso

El público objetivo de este material didáctico son los niños con TEA de la Asociación “Un Lugar para tus Sueños”. Se entregará a la asociación un prototipo de los cuentos reforzando temas como terremotos e incendios para la enseñanza de las habilidades emocionales para que así los niños logren desarrollar su autonomía y puedan desenvolverse de mejor manera en el entorno que se encuentran.

2.5.5. Mercadológico

Para el completo entendimiento en este análisis mercadológico, el criterio de selección se basó en la temática de libros dirigidos a niños y niñas con TEA. Así mismo, se tuvo como referentes ilustradores representativos en el ámbito editorial de cuentos infantiles. Los libros seleccionados son de ediciones modernas para poder comparar tendencias, donde se evaluará

¹ Cano Terapias: Técnica que se utiliza para la rehabilitación de personas con discapacidad física, mental y en aquellas con problemas emocionales. Esta terapia se realiza con la ayuda de perros adiestrados los cuales se encargan de promover la participación de los pacientes en actividades sensoriales y perceptivas con un propósito y significado.

tipografía, cromática, imágenes, estilo gráfico, composición, recursos gráficos, formatos y soportes, para así dirigirnos a un concepto óptimo del material didáctico.

Estudio de homólogos / análisis de referentes

Materiales didácticos/Cuentos con pictogramas para niños con TEA/Internacionales



Imagen 1.

EL DRAGÓN CHEF

- AUTORES: Miriam Reyes y Carla Mongueó.
- SINOPSIS: Cuento infantil con pictogramas que ayuda a los niños y niñas en su iniciación a la lectura que tienen necesidades específicas de aprendizaje, el cuento relata la historia de un dragón que tiene el sueño de convertirse en un chef de cocina y un día descubre la increíble receta de las palomitas.
- SOPORTE: Digital.



Imagen 2.



Imagen 3.



Imagen 3.

EL PAJARITO ROSA

- **AUTORES:** Miriam Reyes y Emilio Villalba.
- **SINOPSIS:** Cuento infantil con pictogramas que ayuda a los niños y niñas en su iniciación a la lectura que tienen necesidades específicas de aprendizaje, el cuento relata la historia de amistad entre una niña llamada María y su nuevo compañero, un pequeño pajarito.
- **SOPORTE:** Digital.

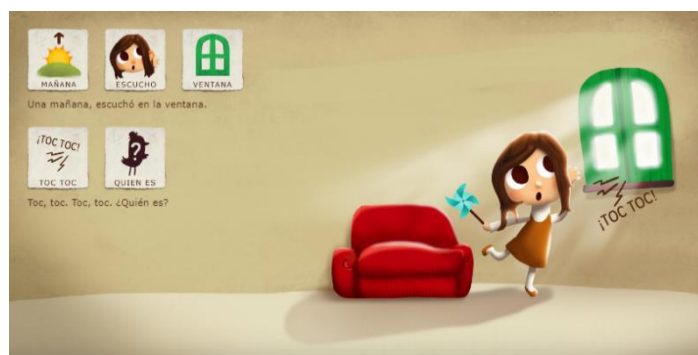

Imagen 5.



Imagen 6.

NICOLÁS VA A LA BIBLIOTECA

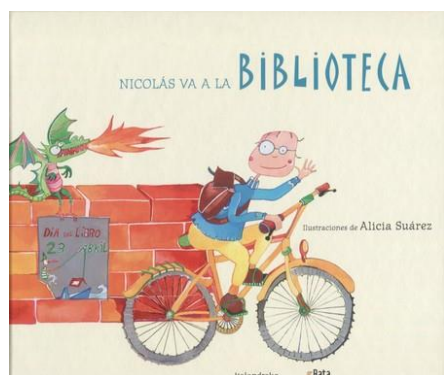
- **AUTORES:** Asociación BATA y Alicia Suárez.
- **SINOPSIS:** Libro inclusivo de “fácil lectura” adaptado al lenguaje de pictogramas SPC, un sistema de comunicación basado en dibujos y colores. Este libro muestra que funciones cumplen las bibliotecas, actividades de animación a la lectura, búsqueda de información, tipos de libros, entre otros, para una autonomía personal.
- **SOPORTE:** Impreso.
- **ENCUADERNACIÓN:** Pasta dura.
- **MATERIALES:** Cartón, Vinil adhesivo y Papel couché.



Imagen 8.

Imagen 7.

MI MUÑECA

- **AUTORES:** Valeria Kiselova y Maksim Vasiruk
- **SINOPSIS:** Cuento inclusivo con pictogramas SPC, un sistema de comunicación basado en dibujos y colores.

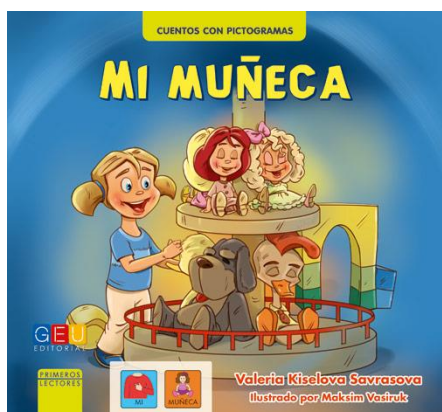
El juego simbólico es muy importante para el desarrollo de los niños, y *Mi muñeca* es un cuento para enseñar a jugar a los niños que no saben cómo hacerlo, la historia se basa en el juego con muñecos recreando situaciones diarias tan simples como: vestir muñecos, darles de comer, bañarlos, etc.

- SOPORTE: Impreso.
- ENCUADERNACIÓN: Pasta dura.
- MATERIALES: Cartón, Vinil adhesivo y Papel couché.



Imagen 10.

Imagen 9.

CONÓCEME

- AUTORES: Iru Expósito
- SINOPSIS: Un cuento con pictogramas que está destinada a niños con necesidades educativas especiales, principalmente a jóvenes con Trastorno del Espectro Autista. La

historia presenta a Maita que es una niña que se acaba de mudar de casa. En su aventura, encontrará nuevos y viejos amigos.

- SOPORTE: Impreso
- ENCUADERNACIÓN: Pasta dura.
- MATERIALES: Cartón, Vinil adhesivo y Papel couché.

Estudio de homólogos / análisis de referentes

Materiales didácticos/Cuentos con pictogramas y libros didácticos para niños con TEA/Nacionales



Imagen 11.



Imagen 12.

UN DÍA COMO HOY APRENDO DE ALIMENTACIÓN

- AUTORES: Aarón Santos, Alejandra Rodríguez y Ana Moreira.
- SINOPSIS: Un cuento con pictogramas que está destinada a niños con necesidades educativas especiales, principalmente a jóvenes con Trastorno del Espectro Autista. La historia presenta a Maita que es una niña que se acaba de mudar de casa. En su aventura, encontrará nuevos y viejos amigos.

- SOPORTE: Impreso.
- ENCUADERNACIÓN: Pasta dura.
- MATERIALES: Cartón, Vinil adhesivo y Papel couché.



Imagen 13.



Imagen 14.

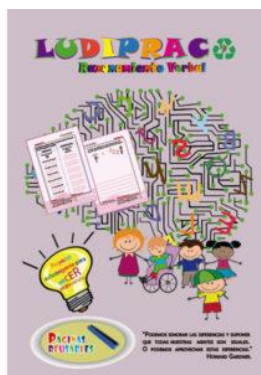

Imagen 15.

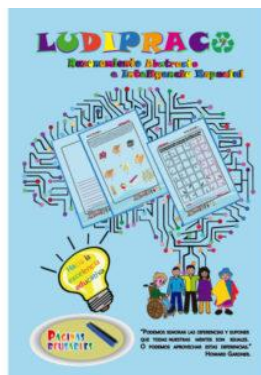

Imagen 16.

LIBROS BORRABLES LUDIPRAC

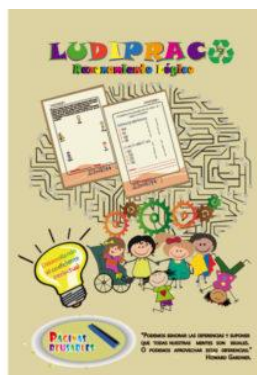
- AUTOR: LUDIPRAC
- SINOPSIS: Libros reutilizables para facilitar adaptaciones curriculares y tratamientos terapéuticos direccionados a personas con discapacidad en trastornos del neurodesarrollo.
- SOPORTE: Impreso.
- ENCUADERNACIÓN: Pasta blanda rustica.
- MATERIALES: Papel estraza y Vinil adhesivo brillante.

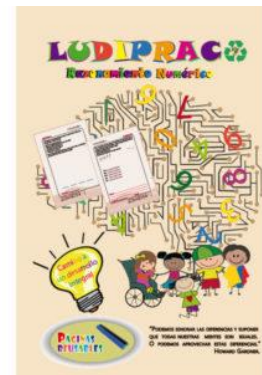

Imagen 17.

LIBRO PIZARRA KIRO AVENTURAS

- AUTOR: Roberto Adelkarín Beltrán Lucas
- SINOPSIS: Kit educativo para desarrollar la motricidad fina y aprender de una manera divertida, en la pizarra podrás escribir y borrar las veces que tú quieras.
- SOPORTE: Impreso.
- ENCUADERNACIÓN: Pasta blanda con anillado Wire-o.
- MATERIALES: Papel estraza y Vinil adhesivo brillante.

Análisis de homólogos y referentes seleccionados

Formato

Horizontal: 0%

Vertical: 25%

Cuadrado: 75%

Soporte

Digital: 25%

Impreso: 75%

Encuadernación

Tapa dura: 75%

Tapa blanda: 25%

Precillado: 87,5%

Anillado: 12,5%

Títulos / Tipo de fuentes

Caja alta: 20%

Caja baja: 0%

Caja mixta: 80%

Bold: 20%

Light: 0%

Regular: 80%

Caligráfica: 0%

Serif: 25%

Sans serif: 75%

Cromática

Colores fríos: 45%

Colores cálidos: 55%

Imágenes

Fotográfico: 0%

Ilustrativo: 100%

Figurativo: 55%

Abstracto: 45%

Recursos gráficos o efectos de apoyo

Uso de texturas: 35%

Uso de sombras: 10%

Degradados: 15%

Uso de recuadros: 35%

Numeración de página: 5%

Conclusión general de análisis de cuentos con pictogramas para niños con TEA

Para el análisis de homólogos o referentes correspondientes a cuentos con pictogramas se tomaron en cuenta ejemplares nacionales e internacionales. Entre estas características principales se pudo determinar que un 75% de los cuentos tienden a ser cuadrados conservando medidas que no distan mucho del formato tradicional, un 75% son impresos y un 25% son digitales con la alternativa de poder descargarlos en PDF. El tipo de encuadernación que más predomina es precillado de tapa dura en un 87,5%, mientras que el 12,5% es de tapa blanda rustica y de anillado Wire-o.

El tratamiento de las portadas es mayormente poli-cromáticas, en donde la imagen de portada ocupa la totalidad de esta. Los títulos son descriptivos, un 80% se presentan en caja mixta con un tipo de fuente regular cuando su extensión es larga y en bold cuando su extensión es corta, mientras que un 20% se presentan en caja alta. La familia tipográfica más utilizada en su mayoría son las fuentes sans serif con un 75% y un 25% son con serif, y se encuentran centrados en la parte superior de la página. Otros textos como nombre del autor, ilustrador u identificador de la editorial se encuentran situados en la parte inferior de la portada alineados bien sea a la izquierda, derecha o centradas como mejor se ajuste a la composición de la imagen de fondo.

En el interior de las páginas siguientes de los cuentos analizados la imagen tiene un alto grado de protagonismo, siendo las ilustraciones el recurso gráfico de elección. Estas abarcan en su mayoría la totalidad del formato de las páginas, sus composiciones suelen ser simétricas como asimétricas, y según el lugar de la narración la cromática varía de acuerdo al contexto de la historia.

El nivel de representación hacia el público es figurativo en un 55% haciendo el uso de texturas, sombras y degradados para simular ciertos aspectos de la realidad. También, hacen uso

de imágenes abstractas evidenciadas en pequeños recuadros (sistema de pictogramas) puesto que es uno de los recursos visuales más efectivos para dar un mejor entendimiento de la lectura en niños con TEA.

Los textos narrativos, en conjunto a sus respectivos pictogramas, se encuentran en un 75 % ubicados en una sola página alineados bien sea hacia la izquierda o centrados en dicha página, mientras que el otro 25% se encuentran centrados y ubicados en la parte inferior de las páginas en un tipo de fuente sans serif.

Este análisis de referentes permitió manejar criterios fundamentales para la nueva propuesta del material didáctico, y tomando en cuenta lo anterior se seguirán tendencias en el diseño de estos. No obstante, el diseño que se genere buscará una alta calidad gráfica, atractivo visual y cierta diferenciación con relación a sus homólogos, y ser aplicado al proceso de elaboración del material didáctico.

2.6. REQUISITOS DE DISEÑO

1. La creación de contenidos del material didáctico fue evaluado por personal calificado, en este caso la psicóloga de la Asociación, Lic. Lisbeth Párraga. Permitiendo confirmar el grado de inteligibilidad y comprensión en los públicos a los que está enfocado el material.

2. El diseño de los elementos y demás componentes del material didáctico fueron analizados teniendo en cuenta las tecnologías, materiales y destrezas que se utilizaron en la producción del mismo.

3. La parte digital del material didáctico como las ilustraciones, fuentes y demás, deben estar completamente guardadas en los formatos correspondientes para que así se asegure que la reproducción del mismo, a grandes escalas, pueda darse en el futuro.

Capítulos III.

3.1. Metodología de Investigación

3.1.1. Metodología

La metodología aplicada para el proyecto comprenderá la aplicación de instrumentos con enfoques cualitativos como revisión bibliográfica (información en internet, libros, artículos científicos, revistas, tesis, etc.), además de entrevistas y observaciones de campo. Estas herramientas contribuyeron con información propicia para la interpretación, comprensión y ejecución de los procesos investigativos – creativos, culminando con el buen desarrollo del proyecto.

3.2. Técnicas Empleadas

3.2.1. Revisión Bibliográfica

Se realizó una investigación bibliográfica con el fin de obtener fundamentos teóricos sobre: el autismo, las habilidades emocionales y su desarrollo en infantes, las características y aspectos cognitivos, físicos y psicológicos de los niños con TEA. Información sobre los materiales didácticos, fenómenos naturales, catástrofes y psicología del color, así como la investigación sobre tipos, características, técnicas y demás aspectos que avalen la elaboración del material didáctico.

3.2.2. Entrevistas

Se realizaron una serie de entrevistas estructuradas en modalidad virtual, es decir mediante videoconferencias en plataformas digitales como Zoom y WhatsApp, las cuales fueron realizadas entre el 13 de noviembre del 2020 y el 15 de enero del 2021. Estas entrevistas fueron a personas claves para la investigación, como: Verónica Andrade vicepresidenta de la Asociación; Sra. Magdalena Macías educadora y terapeuta de lenguaje; Lic. Lisbeth Párraga psicóloga de la asociación; Leopoldo Vera encargado del Departamento de Primeros Auxilios del Cuerpo de Bombero de Portoviejo y padres de familia de la Asociación.

El objetivo de estas entrevistas fue recaudar información sobre el cliente y encontrar cuales son las necesidades específicas de los niños y niñas con TEA de la Asociación y poder dar una solución aportando desde nuestros conocimientos, es decir, mediante el diseño gráfico. Gracias a toda la información recaudada, se pudo constatar que una de las carencias de la asociación era un material didáctico para la enseñanza de las habilidades emocionales ante situaciones inesperadas, que fuese de fácil lectura e interés para los niños, por tal razón fue requisito indispensable que este material contuviese pictogramas.

3.2.3. Resultado de la Etapa Investigativa

Es preciso entender ciertas definiciones y necesidades que tienen los niños y niñas con TEA para que sostengan la propuesta de diseño y la investigación en su totalidad, es por esto que: citar autores destacados para comprender sobre temas referentes al Autismo, las habilidades emocionales, así como lo referente a identificadores, tecnologías de impresión, empaques y materiales didácticos para niños y niñas, son puntos de vital importancia que sustentan la investigación.

3.3. Fundamentación Teórica

3.3.1. ¿Qué es el TEA?

El National Institute of Neurological Disorders and Stroke (2016), señala que los trastornos del espectro autista (ASD, por sus siglas en inglés) son un grupo de trastornos complejos del desarrollo neurológico que se distinguen por patrones de comportamiento repetitivo y característico, que dificulta la comunicación e interacción social. Los síntomas están presentes desde una edad temprana y afectan el funcionamiento diario.

El término “espectro” se refiere a la amplia gama de síntomas, habilidades y grados de discapacidad funcional que se pueden presentar en las personas con trastornos del espectro autista.

Por su parte Leo Kanner (1943), psiquiatra, fue el primero en decir que el autismo es un síndrome, ya que hizo un estudio en un selecto grupo de 8 niños y 3 niñas donde estos presentaban una incapacidad innata para formar el contacto afectivo y una anormal indiferencia con las personas. Por esta razón, introdujo la etiqueta de autismo infantil temprano ya que estos pacientes tenían problemas del contacto afectivo, poca flexibilidad conductual y una comunicación inusual a lo que conocemos. Clasificándolo dentro de las enfermedades mentales como la esquizofrenia, de las que se diferencia por su debut muy precoz, anterior a los tres años. Hans Asperger (1944), un pediatra austriaco, desconociendo el trabajo del psiquiatra Kanner, reportó niños con síntomas similares a los pacientes de este, con la excepción de que las habilidades verbales y cognitivas eran mayores. Esta condición la consideró como un trastorno de personalidad llamándola psicopatía autista.

En el estudio de Lorna Wing (1988) utiliza el concepto de TEA planteándolo como la “Triada de Wing”, dificultades en la relación social, en la comunicación, el lenguaje y en las actividades e intereses. Así, Wing definió el TEA como una noción dimensional en el que se altera cualitativamente un conjunto de capacidades, empleando el termino trastorno del espectro autista.

3.3.2. Estrategias para Cambiar la Conducta ante Situaciones Inesperadas en Niños con TEA.

Las personas con autismo tienen diferentes dificultades y en ocasiones pueden empeorar; Chávez y González (2016) manifiestan que el autismo es un trastorno que genera distintos síntomas y éstos pueden desarrollarse según el nivel de afectación del individuo. Pero en la actualidad existen métodos adecuados a implementarse para cada paciente con autismo, utilizando diversos procesos que han sido de suma importancia en la evolución de este síndrome. Es por ello, que se utilizan diferentes herramientas de medición de la conducta según el estudio de Hanratty et al. (2015) donde explican que debe realizarse una exploración detallada de los síntomas nucleares de TEA, de la comorbilidad asociada y de los posibles factores etiológicos utilizando información clínica y cuestionarios o pruebas estandarizadas. Esta evaluación detallada de los problemas de conducta en cada niño es fundamental para crear una base e intervenir de forma eficaz y profesionalmente con la finalidad de mejorar su calidad de vida.

La realización de un completo análisis funcional de todos los componentes asociados a la persona con TEA y a su conducta resulta esencial para la creación de un material didáctico que aporte significativamente en la enseñanza de las habilidades emocionales. Por tal razón, se deben realizar los siguientes pasos:

1. Identificar y definir cuáles son las conductas en las que tenemos que intervenir ante una situación de riesgo, recoger información para determinar

cuál es la función de la conducta problemática. Por ejemplo: si existe una autolesión que representa una manera de comunicarse ante estímulos sensoriales estresantes o, por el contrario, representa una autoestimulación relacionada con un hipo sensibilidad ante la falta de estructura, si reacciona ante estímulos, si su nivel de estrés le permite escuchar indicaciones.

2. Identificar antecedentes de la conducta, cuáles son los factores desencadenantes y las consecuencias en el entorno después de la conducta, cuáles se relacionan con un incremento o descenso de la conducta, medir la frecuencia e intensidad de la conducta para poder enseñar conductas alternativas, utilizar la distracción funcional. También, se identificó varios reforzadores que puedan utilizarse alternativamente para el uso exitoso de las conductas alternativas, sobre todo reforzadores naturales y sociales.
3. También es relevante identificar los factores del entorno que puedan relacionarse con los problemas conductuales, entre los que se encuentran cambios de rutina, estímulos que les provocan miedo o que les alteran, información social compleja que no pueden procesar y ambiente hiperestimulante que les produce excitación o desregulación emocional.

En niños pequeños, es imprescindible hacer una intervención estructurada y predecible para el niño, teniendo siempre en cuenta sus posibilidades intelectuales. La estructura debe adaptarse, en la medida de lo posible, en casa y en la escuela. La utilización de estructura con apoyos visuales y recompensas sencillas facilita a cualquier niño pequeño la comprensión de lo que se espera de él. El método TEACCH, Tratamiento y educación de niños autistas y con discapacidades de comunicaciones relacionadas, por sus siglas en inglés (Treatment and Education

of Autistic and Related Communications Handicapped Children, Schopler 1988), proporciona muchos ejemplos prácticos y sencillos de poner en práctica la estructura para favorecer el juego, los aprendizajes y la autonomía. En niños con poca capacidad comunicativa verbal es aconsejable la introducción de métodos alternativos de comunicación cuando sea el momento adecuado.

Hanratty et al. (2015) señalan un plan de estrategias para cambiar la conducta las cuales, son tomadas en cuenta como un referente para la creación del contenido del material didáctico ya que ante situaciones de riesgo como un terremoto e incendio, la respuesta involuntaria o reacción que cada persona tenga, refiriéndonos a personas convencionales es impredecible, con mayor razón los niños con TEA ya que al tener una hipersensibilidad ante un fenómeno natural o una catástrofe esto les causaría estrés, ansiedad, miedo y precipita los problemas de conducta. Por tal razón, es importante conocer las estrategias para cambiar la conducta en niños con TEA para poder abordar la problemática mediante el diseño gráfico creando un material didáctico para la enseñanza de las habilidades emocionales. Sin esta importante investigación y la guía de la psicóloga de la asociación no se podría haber creado un modelo de hipoestimulación para reconducir los problemas de conducta en los niños con TEA. Estas son las estrategias que vamos a utilizar en el contenido:

Adaptaciones Ambientales. Hervás, et al. (2018) recomiendan crear una estructura durante el máximo tiempo donde los niños escuchen instrucciones y puedan ser guiados ante esta situación de estrés, mediante actividades motivadoras funcionales y facilitar un espacio para relajarse son acciones que plantea el material didáctico dentro de la narrativa literaria y visual. Ya que un fenómeno natural y una catástrofe son sucesos inesperados que están fuera de su rutina puedan causar hipersensibilidad, estrés ambiental, ansiedad, miedo y precipitar los problemas de conducta. Para reconducir los problemas de conducta en TEA se han utilizado modelos de hipoestimulación,

es decir, reducir peticiones y órdenes, evitar situaciones hiperreactivas (contacto ocular, hablar alto, contacto físico, personas que los miran), evitar conductas no verbales que pueden llevar a un conflicto (posturas agresivas, miradas) y reducir la hiperestimulación externa mediante espacios sensoriales con poca estimulación.

Cambiar su Estado Emocional. Ante los problemas de regulación emocional en el estudio de Johnson, et al. (2014) se atribuye a las estrategias que los padres tienen con sus hijos. Recurso que utilizan ante situaciones inesperadas como una hospitalización, donde los niños tienen comportamientos como frustración, hiperactividad; por esta razón, utilizan estrategias para prevenir comportamientos centrándose en la preparación antes de la hospitalización. Basándonos en esta estrategia, debemos crear actividades que cambian el estado emocional para así favorecer la autorregulación positiva teniendo en cuenta su estado emocional ya que un suceso imprevisto es algo estresante.

Utilizar Estructura, Rutina y Ayudas Visuales. Bagatell, et al. (2014) destacan la necesidad de las intervenciones que abordan las ocupaciones y rutinas familiares las cuales tienen el potencial de promover la salud y el bienestar de la familia; es decir, que la estructura les ayudara a entender su entorno y adecuarse a las transiciones, los horarios ayudan a los niños con TEA a anticipar secuencias y las imágenes pueden utilizarse como recordatorios o transiciones. Es por esta razón, que dentro del contenido del cuento se educa al niño a seguir la indicación del adulto y mediante las señaléticas que cada padre de familia utilizara dentro de su casa, poder tener el apoyo visual como recordatorio. El material didáctico no solo funcionará como una herramienta de enseñanza sino también como una pieza fundamental como recordatorio ante estas situaciones de riesgo.

Utilizar Instrucciones Proactivas Positivas. Resulta eficaz el empleo de técnicas conductuales basadas en el apoyo de instrucciones positivas como menciona Márquez et al., (2003). Ante estas situaciones de riesgo como es terremotos e incendios ser positivo es una herramienta que nos ayudara cuando queramos cambiar la rutina del niño, por ejemplo, si el niño no es obediente, recurrir a aspectos positivos de su interés, como bromas o juegos que les gusten, que los vuelva más receptivos emocionalmente. Si se bloquean, distraerlos con actividades placenteras y luego intentarlo de nuevo. Ir utilizando aproximaciones hacia la conducta deseada. La utilización de un lenguaje positivo, claro y conciso, con un tono de voz adecuado, es esencial en la disminución de conductas agresivas. Cabe recalcar, que cada persona con TEA tiene sus distracciones, que será útil conocer para poder anticipar situaciones problemáticas y evitar ‘tiempos muertos’.

Intervenciones Basadas en Consecuencias. En el material didáctico se refuerzan las conductas que podrían causar un daño a consecuencia de no escuchar las indicaciones que da el adulto ante una situación inesperada como es un terremoto o incendio. Reforzando esta enseñanza podremos conseguir la conducta deseada.

Respuesta a la Crisis. Bailey y Blair (2015) examinaron la viabilidad y la eficacia potencial del modelo Prevenir-Enseñar-Reforzar (PTR) ante los cambios en el comportamiento del niño, donde se utilizó un diseño de línea base múltiple entre familias para examinar la relación funcional entre el método de prevenir, enseñar y reforzar por los padres y los cambios en el comportamiento del niño. Los resultados indicaron que el proceso de PTR, centrado en la familia, fue exitoso en promover que los padres diseñaran e implementaran los planes de intervención. Siendo efectivos para aumentar la conducta de reemplazo y disminuir la conducta problemática en los niños. Ante esta situación de riesgo los niños con TEA pueden alterarse, siendo mejor colocar un distractor

que pueda tranquilizarlos. Es por esa razón, que mediante el material didáctico se cumple con el modelo prevenir-enseñar-reforzar, donde se deja claro cuáles son los lugares seguros de la casa y las indicaciones que hay que tomar para protegerlos.

Autoevaluación. Es importante siempre analizar lo que funciona y lo que no funciona, planificando de antemano toda actuación y siendo flexible para cambiar los planes. Por lo tanto, en el contenido del material didáctico se refuerza qué debe hacer el niño y qué no. Ejemplo: ya que es impredecible lo que va a pasar en un suceso como un terremoto o un incendio se orienta al niño a escuchar las instrucciones que da un adulto.

Se espera que mediante el cuento, como herramienta en las terapias, el niño pueda aprender, qué hacer ante estos sucesos, pero en caso de que el niño este hipersensible pueda escuchar la voz de un adulto y seguir las instrucciones, acción que pondrá a salvo su vida. En este punto, estamos reforzando la flexibilidad ante el cambio de un plan, ya que no podemos predecir lo que suceda en este tipo de situaciones

Todas estas estrategias para cambiar la conducta han sido tomadas en cuenta dentro del contenido del material didáctico, ya que, dentro de la narrativa literaria y visual, se ha recreado situaciones donde los personajes tienen que escuchar indicaciones.

Es impredecible saber cómo podría reaccionar cada niño ante cada estímulo, que se genere dentro de un episodio como lo es un terremoto o incendio, dándole paso a crear un ambiente donde puedan recurrir y estar protegido. Todo esto lo vamos a anticipar con la enseñanza, acciones que serán enseñadas por la psicóloga y las terapistas de la asociación, pero también, tendrá la intervención de los padres, ya que ellos serán los encargados de ejecutar la enseñanza en casa. El material didáctico no solo servirá como un recordatorio visual, sino como una herramienta para que tanto terapistas como padres puedan aplicar la intervención ante las consecuencias, dando

indicaciones de qué hacer, qué no hacer y en que lugares no deben estar ante estas situaciones de riesgo.

3.3.3. Intervenciones Psicoeducativas

La intervención psicoeducativa es el conjunto de actividades que tiene como objetivo la optimización del aprendizaje, en el que desde la propia planeación se tomen en cuenta las bases neurológicas, psicológicas y pedagógicas para el desarrollo de las actividades que conforman la estrategia. Mediante la investigación se puede ver reflejado los resultados en el diseño, donde el material didáctico tiene una aplicación basada en los fundamentos teóricos de estrategias para cambiar la conducta ante una situación inesperada. Todo ello enmarcado en un ejercicio en el que se construye no solo el conocimiento ante situaciones de riesgos, sino que se enseña las habilidades emocionales. Por otro lado, se encuentra el concepto de neurociencia educacional la cual se puede entender como “un campo científico emergente, que está reuniendo la biología, la ciencia cognitiva (psicología cognitiva, neurociencia cognitiva), la ciencia del desarrollo (y neurodesarrollo) y la educación, principalmente para investigar las bases biológicas de los procesos de enseñanza y aprendizaje”. (Campos, 2014. p. 19).

El estudio de Koegel y Koegel (1988) se enfoca en tratamientos que ayudan a una respuesta favorable en el comportamiento de los niños con TEA teniendo como objetivo fundamental potenciar la mejora en el desarrollo generalizado del comportamiento de los niños, donde se parte de la motivación para que así los niños puedan responder de una forma positiva a su entorno y enseñar a los niños a autocontrolarse y responder adecuadamente en múltiples entornos. Todo esto son descripciones generales de las razones neurológicas y de comportamiento relacionadas con la

importancia de centrarse en la capacidad de respuesta con el objetivo fundamental de los procedimientos de autogestión del comportamiento.

Aparte de la sinapsis, el universo de neuronas reacciona de manera muy particular a los diferentes estímulos, lo cual es ahora visible y se puede estudiar gracias a los adelantos tecnológicos que a través de “técnicas evolucionadas de neuroimagen, comienza a descubrir las innumerables correlaciones entre el desarrollo cerebral y el comportamiento, el aprendizaje, el desarrollo integral y específico de los niños y niñas, desde etapas muy tempranas de la vida” (Campos, 2014, p. 9).

Por las razones mencionadas por estos autores, los niños y niñas con el espectro autista requieren un plan funcional en el que se concreten las intervenciones específicas a realizar, utilizando una evaluación funcional para determinar cuáles son las conductas que queremos extinguir y, si no disminuyen, evaluar los posibles factores implicados en la no mejora.

Cuando presentamos caso de situaciones inesperadas donde no podemos anticipar un fenómeno natural o una catástrofe, mediante la intervención psicoeducativa podemos realizar intervenciones donde se le pueda enseñar a los niños con TEA a desarrollar las habilidades emocionales para así poder ver un cambio progresivo utilizando anticipación mediante la enseñanza, estructura y ayudas visuales. En aquellos casos, en los que exista una hiperreactividad y desregulación emocional, deberemos intervenir acomodando el entorno, reduciendo factores de hiperexcitación o desregulación y utilizando distractores que les conduzcan a un estado emocional más positivo y equilibrado. Si los problemas de conducta se deben a malinterpretaciones del entorno, historias sociales, ayudas y recordatorios visuales pueden ayudarles a entender dicho entorno de una manera más concreta. En el caso de que sea la misma conducta la que resulta

reforzadora, como es el caso de las autolesiones, se utilizará un refuerzo diferencial con actividades incompatibles para reducir la conducta no deseada.

3.3.4. Habilidades Emocionales en Niños y Niñas con TEA.

Las emociones son respuestas del cuerpo ante los estímulos del medio, sean las situaciones que se presentan en la vida, las palabras de alguien o algún recuerdo; es decir, son respuestas inmediatas. La habilidad emocional es la capacidad aprendida para conocer y controlar esas emociones y la manera en que reaccionamos ante ellas, todo esto es un proceso educativo que debe ser constante y permanente para poder regular las emociones como elemento esencial del desarrollo humano, con objeto de crear una mejor calidad de vida aumentando el bienestar personal y social en uno mismo; es decir, su objetivo principal es el desarrollo y adquisición de las competencias emocionales básicas y necesarias para poder vivir en armonía, felicidad y afrontar las adversidades desde una perspectiva positiva. (Bisquerra, 2000).

Las personas con TEA, presentan dificultad para comprender las emociones y el mundo que los rodea y al no poder desarrollar las competencias emocionales básicas de una persona de la misma manera que otra con una mente neurotípica podría alcanzar. Por ello, es muy importante formar a las familias dentro de los ámbitos y necesidades que presentan los niños con TEA, carencias, deficiencias o dificultades y concienciarles para que sean capaces de comprender y equilibrar las emociones sentidas ante la situación vivida. Por todo ello, el material didáctico aportará la enseñanza de las habilidades emocionales, lo que deben hacer ante una situación de riesgo conjunto a la intervención de un adulto y lleguen a adquirir una consciencia emocional adecuada sobre esta, sepan regular sus emociones y alcancen una habilidad, nivel de vida, bienestar emocional y psicológico lo más asertivos posibles para poder así transmitir a su hijo/a con TEA todo aquello que este/a por sí solo/a no puede alcanzar. Por tanto, el trabajo que deben seguir las

familias deberá ser un proceso a ir construyendo conjuntamente con ayuda de profesionales como psicólogos y terapeutas de la asociación. Sabiendo y teniendo consciencia que será un proceso variable en el que algunas veces se irá hacia adelante y otras atrás. Finalmente y como aspecto esencial para el abordaje e intervención con las familias de este tipo de trastorno, hay que destacar que será muy importante que puedan llegar a comprender el funcionamiento mental y sobre todo emocional de sus hijo/a con TEA para así poder entenderle, acercarse y en definitiva vincularse con él y transmitirle todos los aprendizajes construidos hasta el momento, sin caer en la equivocación de hacer falsas interpretaciones que lleven a inadecuadas acciones por parte de las familias y empeoren el desarrollo del niño.

3.3.5. Materiales Didácticos para Niños y Niñas con TEA

Michean (1972, p. 282) define al material didáctico como:

[...] El nexa entre las palabras y la realidad. Lo ideal sería que todo aprendizaje se lleve a cabo dentro de una situación real de vida. No siendo esto posible, el material didáctico debe sustituir a la realidad, representándola de la mejor forma posible, de modo que facilite su objetivación por parte del alumno.

Más recientemente, surge otra definición elaborada por Morales (2012) en la cual plantea que un material didáctico es el conjunto de medios, recursos que intervienen y facilitan el proceso de enseñanza-aprendizaje. Estos materiales pueden ser tanto físicos como virtuales, teniendo como objetivo, despertar el interés de los estudiantes, adecuarse a las características físicas y psíquicas de los mismos, además facilitan la actividad de los docentes al servir de guía; así mismo, tienen la gran virtud de adecuarse a cualquier tipo de contenido.

Vallejo (2011) menciona que: el cuento como estrategia didáctica es un método eficaz que favorece la comprensión lectora en los niños/as, al despertar su imaginación porque crea hábitos de aprendizaje dentro o fuera de la escuela siendo importante en su desarrollo y en la comunicación entre su familia, amigos y entorno.

La lectura es fundamental para el desarrollo y formación del ser humano, ya que estamos en constante aprendizaje para formarnos como seres humanos y aprender nuevas cosas cada día y siendo la lectura uno de los mejores hábitos para estimular la imaginación y el lenguaje de los niños.

Aumont (1992) menciona que las imágenes generan una comunicación con el espectador gracias a los valores, símbolos, colores a interpretar, convirtiéndose la imagen en una manera de narrar, utilizándola en contextos socioculturales específicos, puede influir en la forma de pensar de las personas.

La ilustración es, según Lovato (2000), uno de los múltiples medios que utiliza el pintor para expresarse y la ilustración infantil es un aspecto dirigido a la infancia y a los lectores interesados por ella. Este autor también planteó que el objetivo de la ilustración es comunicar de la forma más fácil para los niños como son las imágenes representando la realidad de una forma que atraiga la atención del niño y lo involucre por completo en la historia que cuenta.

A partir de los criterios expresados por los autores se puede decir que los cuentos son una herramienta fácil y práctica para la comprensión del lector, es decir que como estrategia didáctica favorece el aprendizaje a reforzar ayudándoles a la adquisición de conocimientos, de una manera sencilla, entretenida, creativa sin olvidarnos del objetivo principal impartir o reforzar una enseñanza.

3.3.6. Pictogramas en la Comunicación de los Niños con Tea

De la mano de Ariz, presidenta de la Asociación Navarra de Autismo (ANA), nos acercamos a una de las herramientas mayor utilizadas para la comunicación visual que ayudan a las personas con algún Trastorno del Espectro del Autismo (TEA): los pictogramas. Saber para qué sirven, cómo se utilizan o qué características presentan nos ayudará a entender y comunicarnos mejor con estas personas Ariz (2019).

Las personas con autismo son muy visuales; por tal razón los niños con TEA procesan muy bien las imágenes. Por todo ello, los Sistemas Aumentativos y Alternativos de Comunicación (SAAC) son uno de los mejores medios de comunicación con estas personas, para desde ahí, lograr estimular el lenguaje oral y, en todo caso, para dotarles de un sistema de comunicación inicial. Este método es adecuado para el material didáctico ya que los SAAC se pueden personalizar tanto como necesitemos, mientras que en señalética el propósito es la generalización, es decir existe una diferencia entre un pictograma para señalética y entre un pictograma SAAC, la señalética debe ser válida para todas las personas, de ahí que el uso de determinados pictogramas usados en SAAC no sean válidos, y no lo son porque su propósito era otro. Es así de sencillo, el pictograma usado en un SAAC se diseña pensando en un uso determinado. Cuando trabajas con un SAAC para preparar material para un niño, por ejemplo, usamos recursos gráficos que pueden ser incluso totalmente locales, es decir, un pictograma adaptado a nuestro entorno cultural manabita, será muy útil en nuestro país, pero que tan difícil sería adaptarlo para nuestros países vecinos, latinos con otras costumbres y tradiciones culturales, comunicarían lo mismo, si hablamos de un encebollado un pictograma será fácil y legible para nuestro entorno, eso son aspectos en los que se puede trabajar con los SAAC ya que son personalizables. Otro de los aspectos que se puede diferenciar de un pictograma universal es que muchos se usan de una forma general, pero los pictogramas con el

sistema SAAC son específicos para trabajar con niños con autismo ya que se han diseñado para usarlos con niños con dificultad en la comunicación, existirán pictogramas que sirvan perfectamente en señalética, es decir, de forma generalizada, y al revés también. Según Autismo Diario (2015) el sistema SAAC se ha trabajado desde hace tiempo y existe una cantidad inmensa de imágenes, mientras que en señalética adaptada se ha trabajado poco. Pero en SAAC podemos diseñar 40 pictogramas diferentes de baño, por ejemplo, pero en señalética se debe conseguir con uno solo.

La Comunicación Aumentativa y Alternativa incluye símbolos gráficos fotografías, pictogramas, palabras y símbolos gestuales mímica, gestos. Los símbolos gráficos requieren de productos de apoyo, como libros de comunicación, tableros o, cada vez más, recursos tecnológicos como comunicadores de habla artificial, ordenadores y tablets con programas especiales.

Ariz (2019) muestra la ventaja de los símbolos gráficos e imágenes, ya que con ellos podemos representar algo concreto, algo abstracto, y es posible crear **historias sociales** que ayuden a la persona a comprender conceptos más complicados. A la vez, transforman la realidad en imágenes que representan conceptos, ideas, acciones o elementos que forman parte de la vida cotidiana, y así, a través de ellas, pueden expresarse. La comprensión de los pictogramas viene dada por la legibilidad.

Cada pictograma se explica por sí mismo y no es estrictamente necesario que vaya acompañado de textos, ni que deba ser interpretado para su comprensión. Es decir, la imagen o pictograma refiere a todo el conjunto de personas, objetos o acciones que pudieran representarse con esa imagen e incluso ideas asociadas. Es decir, al “concepto” (Autismo Diario, 2015).

Por ejemplo, en esta imagen del lado aparece un coche rojo. El pictograma representa no sólo a todos los coches rojos, sino a:

- Coches de diferentes colores.
- Coches de diferentes marcas.
- Coches de diferente número de plazas.
- Coches con diferentes funciones: familiar, policía...
- Coches con connotaciones personales: el coche de mis padres.



Imagen 18.

Otro ejemplo: en este otro pictograma aparece un conejo blanco corriendo con una flecha hacia la derecha encima de él. Este pictograma representa el concepto “rápido”. (Autismo Diario, 2015)



Imagen 19.

Podemos señalar tres características principales de los pictogramas:

Son **universales** en tanto que pictogramas como el de “manzana”, “oso de peluche” o “casa” pueden ser entendidos por la mayor parte de las personas, independientemente de su idioma o cultura.

Son **sistemas visuales**, puesto que requieren de una adecuada percepción y discriminación visual. En el caso de que el usuario tenga dificultades en este ámbito, pueden realizarse adaptaciones, utilizando pictogramas de mayor tamaño, más esquemáticos y/o en alto contraste.

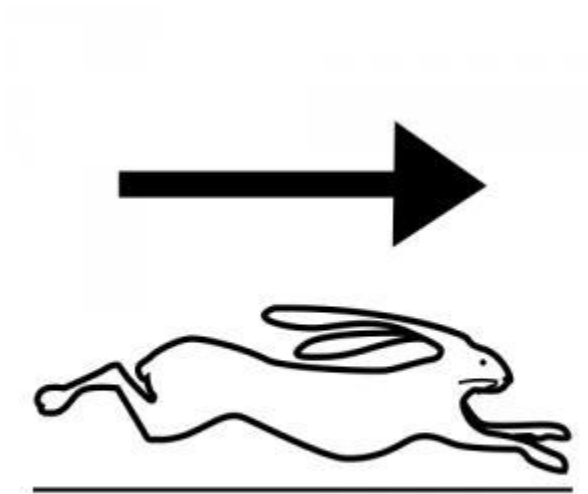
Son **inmediatos**, puesto que la comunicación se establece entre el emisor y el receptor tan solo señalando sobre el pictograma adecuado.

En el estudio de Ariz (2019) para diseñar los pictogramas, existe una coherencia que mantiene la unidad formal en todos los elementos que componen el sistema pictográfico. Para ello, se establecen unas reglas comunes, que resultan imprescindibles para las personas que utilizan este sistema: la línea gráfica de las personas, el grosor de las líneas, la paleta de colores, las proporciones alteradas de los cuerpos

Otro de los elementos característicos de los sistemas pictográficos es el uso de formas sintetizadas y reducidas a su expresión más básica, eliminando estímulos visuales que no aportan información relevante y que pueden distorsionar el mensaje que se quiere transmitir.

El sistema pictográfico, además, es lo suficientemente flexible para adaptarse a cualquier referente o a cualquier palabra que se quiera representar. Finalmente, los sistemas pictográficos permiten la agrupación para formar frases, con una estructura morfosintáctica idéntica a la que utilizamos en el lenguaje oral. Y de ahí, creamos lo que se denomina “historias sociales”, que engloban más acciones o rutinas.

Por tanto, podemos concluir que, aunque en algunos aspectos existan confluencias entre un SAAC y la señalética, y que, de una forma u otra, ambos pretenden comunicar algo de forma gráfica, el propósito de los SAAC es mucho más específico y el de la señalética es genérico. Los Sistemas Alternativos y Aumentativos de Comunicación (SAAC) se usan, tal y como su nombre indica, como potenciadores de la comunicación y se diseñan para personas con una dificultad en esa área, y la señalética se dirige a toda la población, y que la señalética adaptada lo que persigue es crear diseños que sean comprensibles por personas con discapacidad del desarrollo, tengan o no problemas en la comunicación, como forma de guía y ayuda en la orientación en determinados espacios, por tanto, los objetivos que aunque en algunos aspectos puedan coincidir, no son los mismos. Los SAAC son sistemas de comunicación dinámica bidireccional, mientras que la señalética adaptada es un sistema de comunicación estático unidireccional. A su vez, el uso de pictogramas requiere de cierto proceso de aprendizaje, mientras que la señalética adaptada debe ser comprensible sin un aprendizaje previo.

3.4. Entrevista

Dando a conocer los resultados generales, es importante mencionar que para la obtención de los mismos se procedió a realizar entrevistas estructuradas en modalidad virtual, es decir mediante videoconferencias en plataformas digitales como Zoom y Whatsapp a la psicóloga, terapistas, vicepresidenta de la asociación “Un lugar para tus sueños”, cuerpo de bombero, gestión de riesgo, ubicadas en el Cantón Portoviejo. Se justifica mencionada elección porque al ser un proyecto multidisciplinario se necesitó la capacitación en el área psicológica, pedagógica, en gestión de riesgo dándole credibilidad al proceso de mencionado proyecto, también se procedió a realizar una entrevista al cliente como es el caso de padres de familia de la Asociación.

3.5.

3.5.1. Vicepresidenta de la Asociación Sra. Verónica Andrade

En la asociación no solo reciben terapias los niños con TEA sino que también existen capacitaciones para los padres de familia, como parte del grupo de padres, la Sra. Verónica nos pudo expresar la necesidad del material didáctico. Al principio se solicitó un material referente a la pandemia actual, COVID, pero posteriormente en otras reuniones, entrevistas con la psicóloga se pauta resolver otra de las necesidades más urgentes de la asociación donde se acordó trabajar en dos cuentos cortos con pictogramas para la enseñanza de las habilidades emocionales ante situaciones de riesgo como terremotos e incendios.

3.5.2. Sra. Magdalena Macías, Educadora y Terapeuta de Lenguaje

En las entrevistas con la educadora la cual es responsable de la asesoría ante las terapias impartidas en la Asociación “Un Lugar para tus Sueños”, nos pudo ayudar a definir los temas a tratar, porque son importantes en las terapias, como los podíamos abordar y que hasta donde podíamos llegar, ya que al ser un tema amplio debíamos aterrizar en los puntos específicos a enseñar.

3.5.3. Psicóloga Lisbeth Párraga

Las entrevistas con la psicóloga nos ayudaron y nos esclarecieron la puntualidad de los temas a tratar, nos guio en que acciones debemos pulir, que palabras debíamos cuidar debido a su literalidad mediante las capacitaciones que se tomaron en sesiones vía zoom se fue determinando que premisas se iban quedado, tanto en contenido literario como visual, se define ciertos rasgos de personajes, ciertas guías para los pictogramas, escenarios ya que ella es la encargada en confirmar si el material cumple con un grado de inteligibilidad y comprensión alto en los públicos a los que está enfocado el material.

3.5.4. Teniente Leopoldo Vera

Encargado del departamento de primeros auxilios del cuerpo de bombero de Portoviejo el cual nos capacito en que hacer ante situaciones de incendios domiciliarios, donde se fue pautando cuales son las acciones correctas a representar y narrar en el cuento, también nos dio instrucciones de que cosas debe tener una casa como prevención ante una situación de incendios y terremoto, que puede hacer un menor y que medidas debe tomar el padre o adulto a cargo del menor para poder ayudar a salvaguardar su vida.

3.6. Conclusiones Generales

Dado como concluido la etapa de las entrevistas, se pudo detectar que la asociación no cuenta con materiales didácticos con temas referenciales a la enseñanza de habilidades emocionales ante situaciones de riesgo como terremotos e incendios. Cumpliendo con el objetivo de todas las entrevistas se recaudó información sobre el cliente y se encontró cuáles son las necesidades específicas de los niños y niñas con TEA de la Asociación y poder dar una solución pertinente y responsable aportando de forma significativa desde nuestros conocimientos, es decir, mediante el diseño gráfico. Gracias a la información recaudada, se pudo pautar los temas, acciones, personajes, instrucciones, pictogramas, escenarios que debe contener el material didáctico para poder así enseñar las habilidades emocionales ante situaciones inesperadas, con la herramienta pictogramas que refuercen la misma de forma eficaz.

Capítulos IV.

4.1. Definiciones Estratégicas

4.1.1. Discurso De Identidad

Atributos Generales

- Educativo
- Infantil
- Didáctico

Atributos Específicos

- Preventivo
- Inclusivo
- Habilidades emocionales

Atributos a comunicar

- Inclusivo
- Preventivo
- Infantil

4.1.2. Rasgos de Estilo

4.1.3. Código Cromático

Para la realización del identificador se utilizó colores planos, entre ellos el protagonista es el color celeste, color con el cual queremos comunicar la inclusión y habilidades emocionales el mismo que sirve para representar a nuestro público objetivo infantil al ser fresco y

un color empleando para la concentración, relajación y para calmar las emociones e incluso como ayuda para la meditación, factores que queremos comunicar en nuestro identificador.

4.1.4. Código Tipográfico

Uso de tipografía manuscrita en versión regular y caja mixta con contorno para crear mayor impacto, siendo el tema “Situaciones inesperadas” el punto de enfoque para así comunicar el atributo preventivo.

4.1.5. Código De Imagen

Uso de elementos vectoriales monocromáticos que están relacionados con los principales iconos del material didáctico como es el icono de punto de encuentro, icono con el cual vamos a reforzar el atributo a comunicar de preventivo, es decir el accesorio que es conjunto con la tipografía y la imagen refuerzan este atributo a comunicar.

4.1.6. Alternativas Conceptuales

Este proceso de diseño del material didáctico se llevó a cabo con ayuda de la psicóloga y terapistas, procediendo a realizar un listado de nombres, llegando a la conclusión que el nombre que se escogería sería: “Situaciones inesperadas” porque alude al tema que vamos a abordar y de esta manera logrando transmitir los atributos a comunicar.

4.1.7. Premisas Conceptuales

Variante 1



Imagen 20.

Variante 2



Imagen 21.

Variante 3



Imagen 22.

Variante 4

Situaciones
Inesperadas

Imagen 23.

Variante 5



Imagen 24.

4.1.8. Concepto Óptimo

Se decidió trabajar con la alternativa de la premisa número 5, ya que esta representa el concepto de identidad que deseamos comunicar de forma clara, aportando a la eficacia comunicacional del material didáctico de forma pregnante.



Imagen 25.

4.2. Identidad

4.2.1. Del Identificador

4.2.1.1. Denominación

Identificador Nominal (Logotipo con accesorio)

4.2.1.2. Composición

La composición consta de dos partes, una es el icono que es orgánico ya que su forma es irregular, sobre el texto; se compuso con una fuente tipográfica manuscrita que esta sitúa en el centro del icono, ubicada encima, formando una composición armoniosa.



Imagen 26.

4.2.1.3. Construcción

El identificador se compone de un icono que representa “Punto de encuentro”, siendo un elemento clave en el desarrollo de la historia de los cuentos, el logotipo del identificador se representa con un círculo y flechas ubicadas alrededor del mismo, alineada a la retícula de construcción con la denominación “Situaciones inesperadas”, el icono está diseñado de una forma irregular dándole el estilo de ser dibujado con un marcador convirtiéndolo en un identificador que represente al público objetivo, siendo fresco y con una técnica favorita en los niños, dándole una sensación de diversión e informalidad. En el centro se procedió a trabajar con la fuente tipografía manuscrita Audrey Kids en versión regular y caja mixta con contorno para crear mayor impacto, siendo el tema el punto de enfoque.

1. El identificador grafico se realizó en PROCREATE, una APP de edición de gráficos rasterizados para pintura digital, con la ayuda de la herramienta pincel se creó trazos irregulares posteriormente se exporto la imagen a Adobe Ilustrador.



Imagen 27.

2. En ilustrador se vectorizó la imagen, luego se creó una retícula y se ajustó a la cuadrícula el accesorio del logotipo de forma irregular.

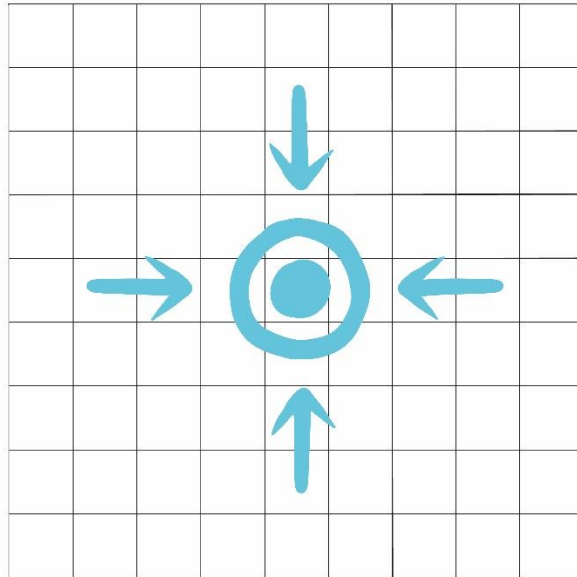

Imagen 28.

3. Para el logotipo se utilizó la tipografía Audrey Kids ajustándola a la cuadrícula con un puntaje de 72 con un fondo de color para la construcción.

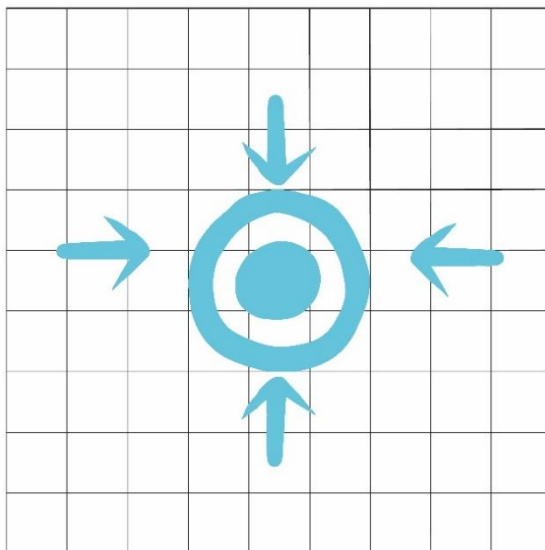

Imagen 29.

4. Posteriormente se unió el accesorio con el logotipo, ubicando el accesorio debajo del logotipo.



Imagen 30.

5. Para finalizar se centró el logotipo a la retícula para poder crear un equilibrio visual, el accesorio al ser de una forma irregular se le ajusto las fechas horizontales para que así los dos elementos juntos puedan tener una armonía.



Imagen 31.

4.2.1.3.1. Retícula

La construcción de la identidad visual fue trabajada para que se pueda percibir equilibradamente, dando a conocer como centro principal del nombre del identificador. Es importante exponer, como se muestra el logotipo sobre una retícula, la distribución de los elementos y principales caracteres son sus puntajes entre sí. Se debe tener en cuenta estos

importantes detalles ya que ayudarán para el funcionamiento del logotipo, para cualquier alteración o ajuste que se le realice podría dar un desequilibrio a la composición y legibilidad del mismo.

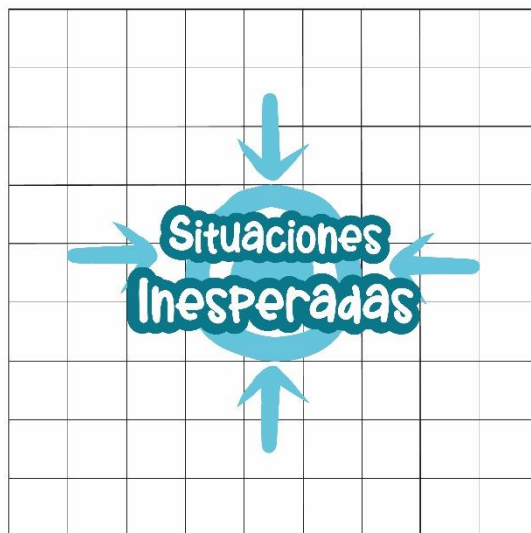

Imagen 32.

4.2.1.4. Código Tipográfico

Como código tipográfico solo se maneja la tipografía gestual llamada “Audrey Kids”, aquí se representa en sus puntajes en caja alta y baja, originaria para los usos de aplicativos futuros de la identidad.

A B C D E F G H I J K L
M N Ñ O P Q R S T U V W
X Y Z
a b c d e f g h i j k l m n
ñ o p q r s t u v w x y z
1 2 3 4 5 6 7 8 9 0

Imagen 33.

4.2.1.5. Código Cromático

En cuanto a la elaboración del identificador, se optó por utilizar tres colores planos monocromáticos de la gama de los fríos, transmitiendo equilibrio y calma, cabe recalcar que las señaléticas de obligación son representadas con el color azul, por tal razón se escogió dentro de la

gama de los azules para así estimular la serenidad y paz, también porque está asociado con el tema de la inclusión. El blanco por ser un color de contraste que también transmite paz.



Imagen 34.

4.2.1.5.1. Código Cromático / Variantes Para Fondos

El identificador solo deberá de usarse en estos colores pautados, en fondos blancos, turquesa, verde amarillento y negro. Predominante la versión en blanco.

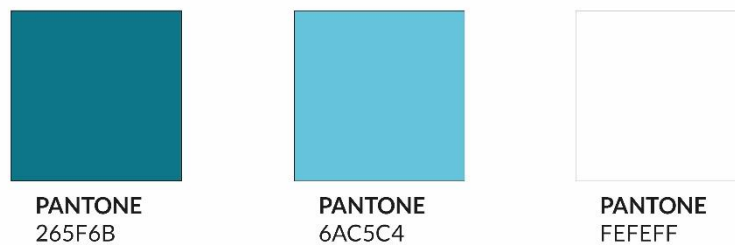

Imagen 35.

4.2.1.6. Reducciones

Como se puede mostrar, las reducciones mínimas que se pueden realizar al identificador en sus variantes, permitirán con eficacia optimizar su legibilidad en los soportes que exijan un máximo de reducción de la marca.

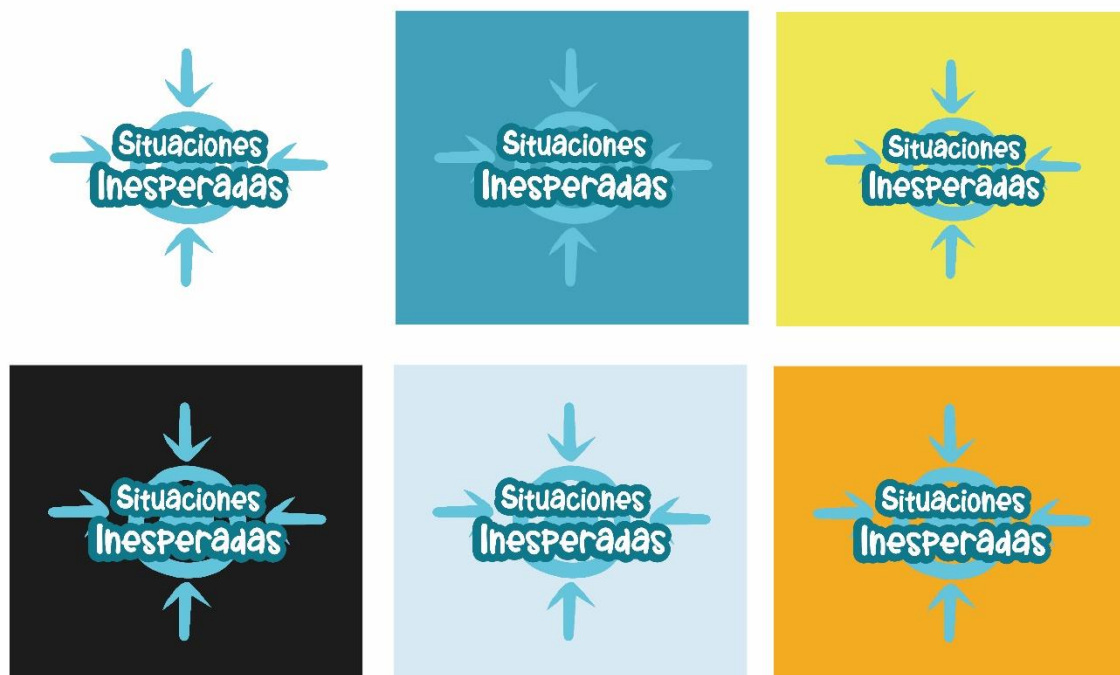

Imagen 36.

4.2.1.7. Zona Restrictiva

El área de restricción del identificador se ha pautado para que los elementos en composición dentro del mismo no perjudiquen la legibilidad, por ende, se usó la letra “A” que conforma parte del logotipo para delimitar su espacio, mismo que debe ser respetado para evitar que la composición no sea afectada por algún elemento que la rodee. Dando a conocer mencionada información para que su legibilidad sea eficaz al momento de aplicarse.

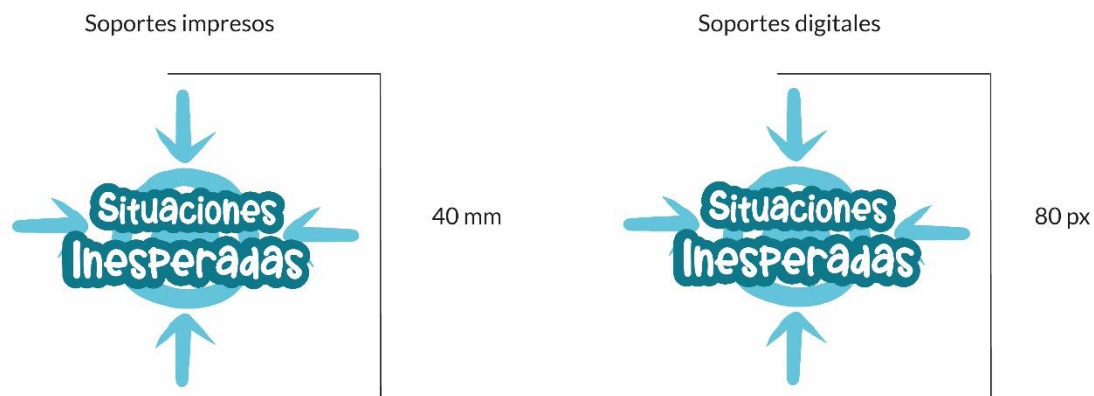

Imagen 37.

4.2.1.8. Prohibiciones



1. No utilizar cromática de fondo no estipulada por el código cromático



2. No utilizar cromática del identificador no estipulada por el código cromático.



3. No agrandar ningún elemento del logotipo por deformación.



4. No estirar el logotipo de forma horizontal.



5. No estirar el logotipo de forma vertical.



6. No encoger el logotipo a puntajes mínimos ya que habrá pérdida de legibilidad.

Imagen 38.

4.2.1.9. Aplicaciones de la Identidad



Imagen 39.



Imagen 40.



Imagen 41.



Imagen 42.

4.3. Material Didáctico

4.3.1. Tipología del Material Didáctico

Por consiguiente, Nérci (1969) destaca en su obra: “Hacia una Didáctica General Dinámica”, la clasificación de los materiales didácticos según sus disciplinas:

- Material permanente de trabajo: Tales como el tablero y los elementos para escribir en él, video, proyectores, cuadernos, reglas, compases, computadoras personales.

- Material informativo: Mapas, libros, cuentos, diccionarios, enciclopedias, revistas, periódicos, etc.

- Material ilustrativo audiovisual: Posters, videos, discos, etc.

- Material experimental: Aparatos y materiales variados, que se presten para la realización de pruebas o experimentos que deriven en aprendizajes.

- Material tecnológico: Todos los medios electrónicos que son utilizados para la creación de materiales didácticos. Las herramientas o materiales permiten al profesor la generación de diccionarios digitales, biografías interactivas, y la publicación de documentos en bibliotecas digitales, es decir, la creación de contenidos e información complementaria al material didáctico. (p. 282-284)

El diseño del material didáctico que se propone en este proyecto se designa en la categoría de material experimental, ya que se utilizarán conocimientos profesionales del diseño gráfico para elaborar un material didáctico, que aporte a la enseñanza de las habilidades emocionales ante situaciones inesperadas como terremotos e incendios en niños y niñas con TEA de entre 3 a 8 años de la provincia de Manabí, cuya función es mediante las terapias impartidas en la asociación enseñar estos conocimientos para mejorar su calidad de vida ante situaciones de riesgo.

4.3.2. Discurso de Identidad

Este proyecto parte de la necesidad de enseñar de una manera eficaz y alternativa sobre temas importante que enfrentan los niños y niñas con TEA ante situaciones inesperadas, se intentará desde el diseño gráfico abordar la problemática comunicativa con la mayor creatividad posible, que tomará forma en un producto editorial didáctico, con el fin de aportar un elemento

complementario a los ya existentes para la formación de los niños y niñas de La Asociación “*Un lugar para tus sueños*”.

4.3.3. Atributos y Rasgos de Estilos

Atributos Generales

- Educativo
- Infantil
- Didáctico

Atributos Específicos

- Comunicativo
- Inclusivo

Atributos a comunicar

- Educativo
- Infantil
- Inclusivo

Rasgos de estilo

- Infantil: Pretende llegar al público, mediante el estilo gráfico, forma y color del material didáctico.
- Inclusivo: Hace alusión al desarrollo de las habilidades comunicativas a través de un sistema de pictogramas atractivos, con los cuales lograrán estimular tanto la parte comunicativa, como cognitiva en niños con TEA.

4.3.4. Premisas Conceptuales

Premisa 1

Al principio se determinó hacer un cuento con pictogramas donde la narrativa visual y literaria girara alrededor de un súper héroe como personaje principal, pero la idea se descartó por la literalidad de los niños con TEA, ya que en este caso el tema a tratar había que cuidar mucho los términos, acciones, instrucciones, al ser un material didáctico con el objetivo de enseñar las habilidades emocionales ante situaciones inesperadas como terremotos e incendios por tal razón el contenido requería ser más específico y realista.



Imagen 43.

Premisa 2

Para la creación de contenido también, se empleó como personaje principal elementos humanizados como el fuego, tierra y agua para poder narrar la historia de una manera divertida, idea que fue descartada por la seriedad que requiere el tema y la literalidad de los niños con TEA. También bajo la investigación teórica y la validación de la psicóloga se descartó, ya que no es adecuado humanizar a los elementos ya que los niños lo podían asociar a que el fuego sería un ser que habla y podrían jugar con él, acción que no sería adecuada, ya que en el contenido del material didáctico se prevé que los niños aprendan la importancia de no jugar con estos elementos.



Imagen 44.

Premisa 3

Luego se sugirió hacer una colección completa donde se abordaba varios temas como duelo, pandemia, terremotos e incendios, pero se descartó por la complejidad que presentaría la producción del mismo.



Imagen 45.

Premisa 4

Continuando, se determinó hacer cuentos cortos con pictogramas para la enseñanza de las habilidades emocionales ante situaciones de riesgo como terremotos e incendios.



Imagen 46.

4.3.5. Alternativas Conceptuales

4.3.5.1. Personajes

Las ideas sobre el personaje principal cambiaron ya que se había elegido a un niño super héroe, pero por sugerencia de un profesional del área de la psicología se determinó utilizar el personaje de un niño y una niña de 5 años con un estilo gráfico de nuestras raíces culturales y adaptarlo a nuestro entorno e identidad manabita para que ellos se puedan familiarizar con los personajes y escenarios.

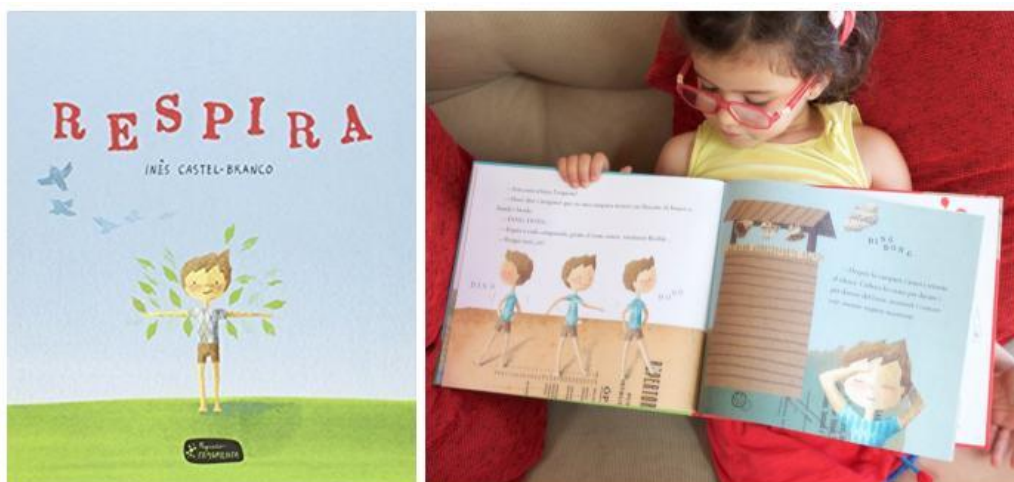
A continuación, se seleccionaron las temáticas de cada libro, determinamos las más importantes como son: situaciones inesperadas ante terremotos, situaciones inesperadas ante incendios.

Nombres del personaje

Al principio se decidió nombres como Mavis, pero se descartaron debido a la complejidad de la pronunciación, ya que, algunos niños no son verbales y otros necesitan una intervención en terapia de lenguaje, por tal razón, se escogió nombres cortos, familiarizados con nuestro entorno y de fácil pronunciación como Aarón y Ana.

Nombres de los libros

La primera idea para la elección de los nombres se iba a determinar “Detente usa tu súper poder”, etc., pero fue descartada, luego el nombre de cada cuento se iba a llamar según cada elemento como: “Cuando la tierra nos habla” y “Detente ante un incendio” hasta que se llegó a la conclusión de escribir junto al identificador gráfico “Situaciones inesperadas”, aumentar las frases “ante un terremoto”, “ante un incendio”, es decir las temáticas del contenido de cada libro,

quedarían: “Situaciones inesperadas ante un terremoto” y “Situaciones inesperadas ante incendios”

4.3.5.2. Concepto óptimo

Se optó por la premisa #4 de la historia, porque son cuentos cortos con pictogramas para la enseñanza de habilidades emocionales sobre las situaciones inesperadas más comunes en nuestra provincia, donde daba instrucciones de que hacer y qué no hacer ante situaciones de riesgo bajo la supervisión de un adulto, los personajes principales de cada cuento es un niño y una niña ya que este tipo de sucesos como fenómenos naturales y catástrofes no tienen distinción de sexo siendo vulnerables tanto niños como niñas, el nombre que se escogió para el personaje masculino es Aarón y para el personaje femenino Ana y en cada cuento se llegó a la conclusión de escribir junto con el título del identificador gráfico “Situaciones inesperadas”, aumentar las frases ante terremoto, ante incendio.

4.3.6. Identidad Visual Del Material

4.3.6.1. Código Tipográfico

Como código tipográfico para el cuerpo de texto de los cuentos se utiliza la tipografía de escritura Warung Kopi Regular, y para ciertas palabras que son utilizadas como onomatopeya son resaltadas en el texto con la tipografía Trash Panda Regular.

Warung Kopi Regular

A B C D E F G H I J K L M
 N Ñ O P Q R S T U V W X
 Y Z
 a b c d e f g h i j k l m n
 ñ o p q r s t u v w x y z
 0 1 2 3 4 5 6 7 8 9
 ! " # \$ % & ' () * + , - . : - /

Imagen 47.

Trash Panda Regular

A B C D E F G H I J K L M N
Ñ O P Q R S T U V W X Y Z
a b c d e f g h i j k l m n ñ o p
q r s t u v w x y z
0 1 2 3 4 5 6 7 8 9
! " # \$ % & ' () * + , - . : - /

Imagen 48.

4.3.6.2. Código de Imágenes

Para el diseño de la parte visual del contenido del material didáctico se optó por utilizar la técnica de ilustración digital simulando técnicas tradicionales como la acuarela y lápiz de color. Las ilustraciones están apoyadas de bocetos de cada uno de los personajes, elementos y escenarios en donde se desarrolla la historia, y para el desarrollo de estos se puso énfasis en las características físicas del contexto tomando en cuenta premisas emitidas por especialistas en la cual los rasgos gestuales se consideraron primordiales.

Entre el amplio abordaje de imágenes realizadas se encuentra el núcleo familiar compuesta por los personajes principales: dos niños, uno del género femenino y otro del género masculino, respectivamente a estos se encuentran los personajes secundarios: papá y mamá que se encuentran abarcando las historias en sus respectivos escenarios, también se encuentran imágenes de apoyo y elementos que interfieren en las historias, así mismo los escenarios de estos.

El nivel de detalle de las ilustraciones depende de la importancia de estos, dándoles preferencia a los personajes, en segundo lugar, a los objetos y por último al entorno en el cual se sitúen los personajes. Por ello, se aplican variaciones de colores con sombras suaves y difusas mediante trazos, creando así texturas que permiten crear personalización y dimensión a cada escena.

Diseño de Personajes

Aarón



Imagen 49.

Ana



Imagen 50.

Papá y mamá



Imagen 51.

Personajes



Imagen 52.

Escenarios



Imagen 53.



Imagen 54.

Objetos / Cuento incendios



Imagen 55.

Objetos / Cuento terremotos

la creación de la gráfica de apoyo, se realizó una breve investigación con la psicóloga de la asociación donde se determinó crear una narrativa literaria y visual usando la herramienta de pictogramas con el sistema aumentativo y alternativo de Comunicación (SAAC) el cual es una forma de expresión diferente del lenguaje hablado que tienen como objetivo aumentar el nivel de expresión (aumentativo) y/o compensar (alternativo) las dificultades de comunicación que presentan algunas personas en esta área, es decir que este sistema nos permitirá ser más flexibles en lo que se quiere comunicar visualmente mediante un pictograma, ya que este sistema es super personalizado. Al usar pictogramas universales, podríamos comunicar de forma ambigua, debido a la literalidad de los niños es fundamental utilizar este sistema SAAC, solo así podemos comunicar de forma eficaz las acciones recurrentes de las historias de los

cuentos.



Imagen 57.

4.3.6.4. Código cromático









































 R: 225% C: 43% G: 185% M: 65% B: 106% Y: 84% #e1696a K: 5%	 R: 195% C: 21% G: 149% M: 40% B: 82% Y: 72% #c39552 K: 9%	 R: 181% C: 25% G: 141% M: 40% B: 69% Y: 77% #b58d45 K: 15%	 R: 160% C: 29% G: 109% M: 54% B: 62% Y: 76% #a06d3e K: 24%
 R: 214% C: 15% G: 151% M: 43% B: 56% Y: 85% #d69738 K: 4%	 R: 180% C: 22% G: 131% M: 47% B: 25% Y: 98% #bd8319 K: 11%	 R: 204% C: 16% G: 121% M: 57% B: 17% Y: 100% #cc7911 K: 6%	 R: 244% C: 0% G: 151% M: 48% B: 30% Y: 92% #f4971e K: 0%
 R: 244% C: 0% G: 151% M: 48% B: 30% Y: 92% #f4971e K: 0%	 R: 102% C: 40% G: 69% M: 60% B: 40% Y: 78% #664528 K: 53%	 R: 67% C: 47% G: 41% M: 69% B: 19% Y: 85% #432913 K: 71%	 R: 21% C: 73% G: 17% M: 70% B: 14% Y: 65% #15110e K: 89%
 R: 199% C: 19% G: 144% M: 45% B: 102% Y: 60% #c79066 K: 8%	 R: 200% C: 18% G: 114% M: 61% B: 66% Y: 77% #c87242 K: 6%	 R: 227% C: 5% G: 89% M: 76% B: 59% Y: 78% #e35936 K: 0%	 R: 160% C: 25% G: 53% M: 87% B: 44% Y: 80% #a0352c K: 22%
 R: 160% C: 25% G: 53% M: 87% B: 44% Y: 80% #a0352c K: 22%	 R: 208% C: 11% G: 58% M: 87% B: 22% Y: 100% #d03a16 K: 3%	 R: 211% C: 9% G: 18% M: 100% B: 31% Y: 94% #d3121f K: 2%	 R: 111% C: 32% G: 21% M: 100% B: 17% Y: 94% #6f1511 K: 49%
 R: 239% C: 6% G: 179% M: 32% B: 0% Y: 100% #efb306 K: 0%	 R: 249% C: 4% G: 205% M: 18% B: 0% Y: 100% #f9cd00 K: 0%	 R: 244% C: 8% G: 221% M: 7% B: 55% Y: 84% #f4dd37 K: 0%	 R: 198% C: 25% G: 179% M: 21% B: 46% Y: 90% #c6632e K: 5%
 R: 115% C: 51% G: 110% M: 40% B: 56% Y: 83% #736e38 K: 31%	 R: 137% C: 54% G: 189% M: 0% B: 36% Y: 100% #87bd24 K: 0%	 R: 108% C: 63% G: 181% M: 0% B: 45% Y: 100% #bcb52d K: 0%	 R: 107% C: 64% G: 149% M: 21% B: 46% Y: 100% #6b952e K: 6%
 R: 30% C: 87% G: 94% M: 36% B: 42% Y: 100% #1e5e2a K: 34%	 R: 75% C: 62% G: 73% M: 53% B: 71% Y: 53% #464947 K: 51%	 R: 255% C: 0% G: 252% M: 2% B: 348% Y: 4% #fffcf8 K: 0%	 R: 233% C: 11% G: 220% M: 12% B: 180% Y: 35% #e9dcb4 K: 0%
 R: 176% C: 35% G: 181% M: 24% B: 191% Y: 20% #b0b5bf K: 3%	 R: 230% C: 12% G: 227% M: 9% B: 211% Y: 20% #ebe3d3 K: 0%	 R: 235% C: 9% G: 239% M: 5% B: 249% Y: 0% #ebeff9 K: 0%	 R: 205% C: 24% G: 233% M: 0% B: 240% Y: 7% #cde9f0 K: 0%
 R: 108% C: 57% G: 198% M: 0% B: 220% Y: 14% #6cc6dc K: 0%	 R: 156% C: 43% G: 212% M: 0% B: 215% Y: 18% #9cd4d7 K: 0%	 R: 119% C: 56% G: 185% M: 11% B: 200% Y: 20% #77b9c8 K: 0%	 R: 12% C: 73% G: 181% M: 0% B: 198% Y: 24% #0cb5c6 K: 0%

Imagen 58.

















	R: 37% G: 128% B: 149% #258095	C: 80% M: 31% Y: 32% K: 11%		R: 8% G: 88% B: 103% #085867	C: 89% M: 45% Y: 42% K: 32%		R: 0% G: 61% B: 72% #003d48	C: 95% M: 55% Y: 50% K: 51%		R: 32% G: 59% B: 142% #203b8e	C: 100% M: 85% Y: 2% K: 0%
	R: 68% G: 112% B: 173% #4470ad	C: 78% M: 53% Y: 8% K: 0%		R: 55% G: 86% B: 163% #3756a3	C: 87% M: 68% Y: 0% K: 0%		R: 38% G: 49% B: 102% #263166	C: 100% M: 91% Y: 30% K: 13%		R: 31% G: 53% B: 83% #1f3553	C: 96% M: 76% Y: 40% K: 37%
	R: 79% G: 89% B: 114% #4f5972	C: 73% M: 59% Y: 35% K: 22%		R: 148% G: 113% B: 139% #94718b	C: 45% M: 58% Y: 27% K: 9%		R: 105% G: 56% B: 141% #69388d	C: 73% M: 89% Y: 0% K: 0%		R: 59% G: 36% B: 68% #3b2444	C: 80% M: 89% Y: 39% K: 47%
	R: 235% G: 90% B: 155% #eb5a9b	C: 0% M: 77% Y: 1% K: 0%		R: 212% G: 27% B: 104% #d41b668	C: 10% M: 97% Y: 28% K: 2%		R: 133% G: 18% B: 64% #851240	C: 30% M: 100% Y: 43% K: 37%		R: 16% G: 24% B: 40% #101828	C: 99% M: 85% Y: 51% K: 71%

Imagen 59.

Capítulo V

5.1. Partes o Componentes del Material

5.1.1. Componentes

El material didáctico estará compuesto por los siguientes elementos: el empaque, los cuentos, por una actividad donde se identificará los lugares estratégicos del hogar y una mochila para que los niños puedan personalizar su mochila de emergencia.

5.1.2. Estudio de materiales

A continuación, presentaremos los materiales y presupuestos para el desarrollo del material didáctico, cuyo valor presupuestado es de \$73.000 dólares por unidad, cabe recalcar que el presupuesto puede variar por reproducción al por mayor.

MATERIAL	COSTO	CANTIDAD	COSTO TOTAL
Vinil adhesivo laminado mate	1 metro cuadrado (100 x 100) \$14	2	\$ 28
Cartón couche	Unidad \$1.75	4	\$7.00

Cartulina dúplex blanca doble lado	Unidad (100 x 100) \$1,00	1	\$1
Papel couche / Impresión	Unidad \$1	20	\$20
Mochila de cambrela	Unidad \$5	1	\$5
Afiches	Unidad \$1.50	2	\$3.00
Sintra	Unidad A4 \$3.00	1	\$3.00
			\$67

5.1.3. Dimensiones y formatos

A continuación, presentamos el formato estándar de acuerdo a las especificaciones del cliente y terapeutas.

Medidas de cuenta abierto



Imagen 60.

Medidas del cuento cerrado

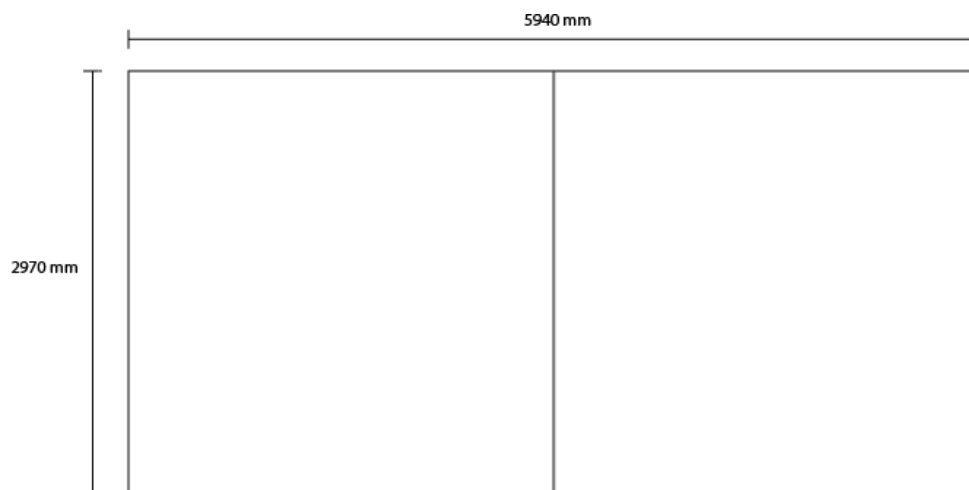

Imagen 61.

Dimensiones de imágenes ilustrativas

Se pautaron tres medidas para las ilustraciones:

Imagen a página completa

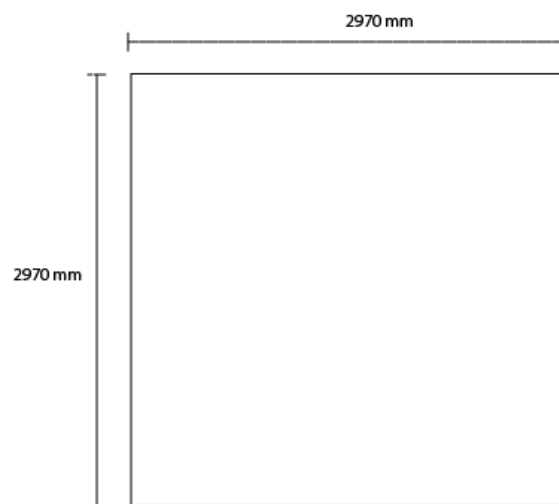
Imagen 62.

Imagen a media página

Imagen 63.

Pictogramas

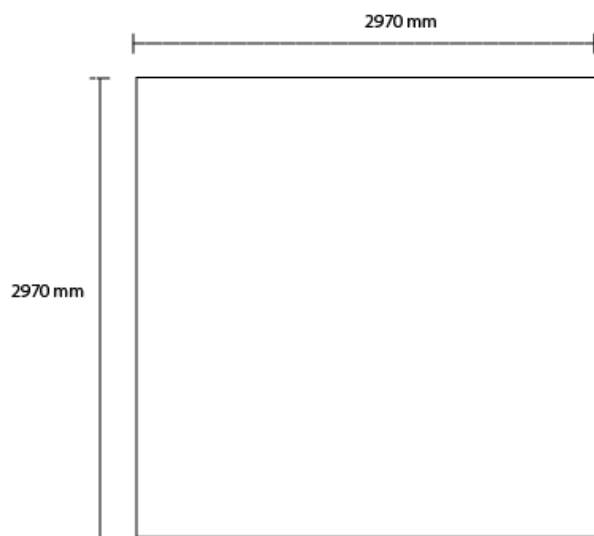

Imagen 64.

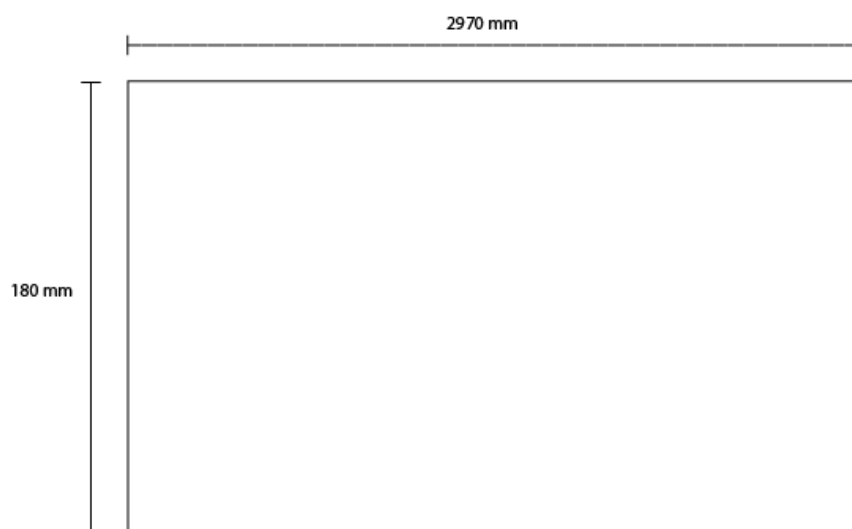
5.1.4. Diseño de Portada Contra Portada / Cuento Incendio

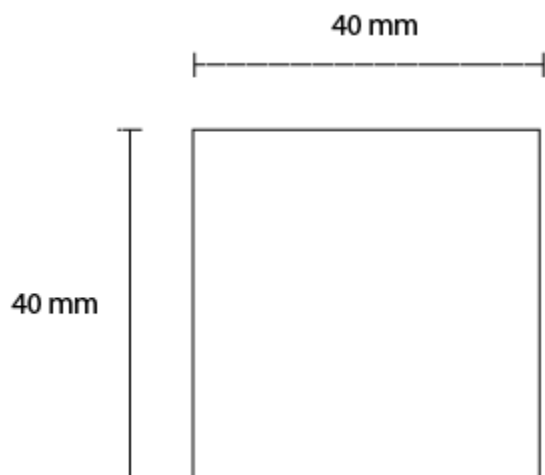

Imagen 65.

5.1.5. Diseño de Portada Contra Portada / Cuento Terremoto



Imagen 66.

5.1.6. Retícula Compositiva

Una vez establecido el formato del cuento se procedió a realizar la diagramación de los cuentos. Para diseño se estableció pautar 10 pictogramas por página para representar el texto narrativo que acompaña a la ilustración.

A continuación, presentamos la maquetación de las páginas de los cuentos.

Retícula compositiva



Imagen 67.

Subdivisión de pictogramas

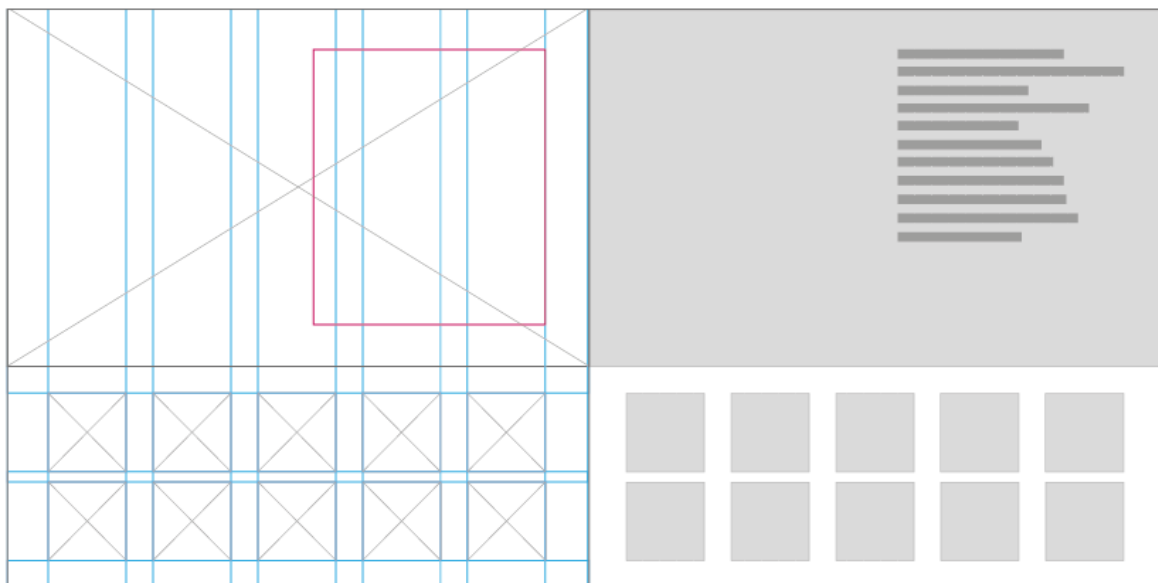

Imagen 68.

5.1.7. Diseño editorial de páginas internas / Cuento incendio

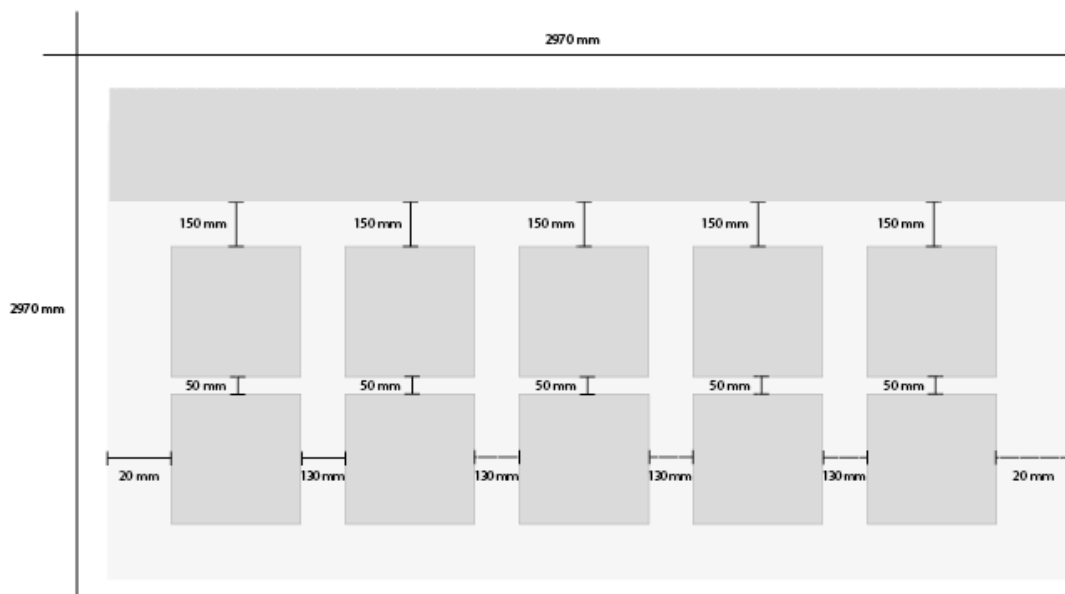

Imagen 69.

5.1.8. Diseño editorial de páginas internas / Cuento terremoto



Imagen 70.

5.1.9. Señaléticas del material didáctico

Este recurso es empleado como una herramienta de apoyo visual ante una situación inesperada, ya que es un estimulador en el momento de riesgo, ya que el niño podrá identificar visualmente cual es el lugar que un adulto a destinado como el más óptimo para su seguridad al cual debe acudir ante una situación de terremoto e incendios, como es el punto de encuentro o salida de emergencia.

Medidas de señaléticas



Imagen 71.

Grafica de señaléticas



Imagen 72.

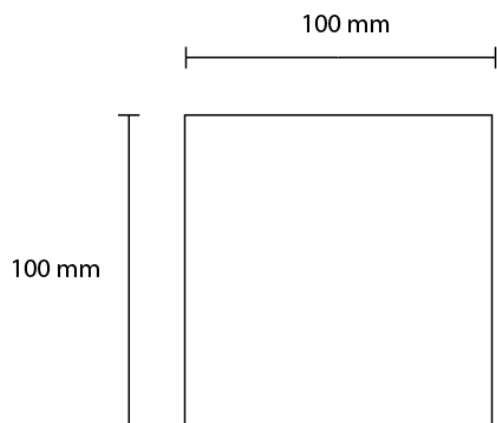

Imagen 73.

5.1.10. Plano troquel

Envase frontal

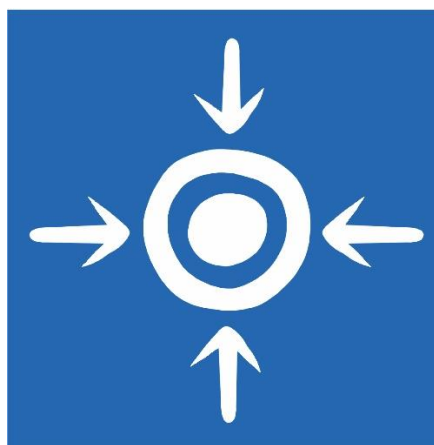

Imagen 74.



Imagen 75.

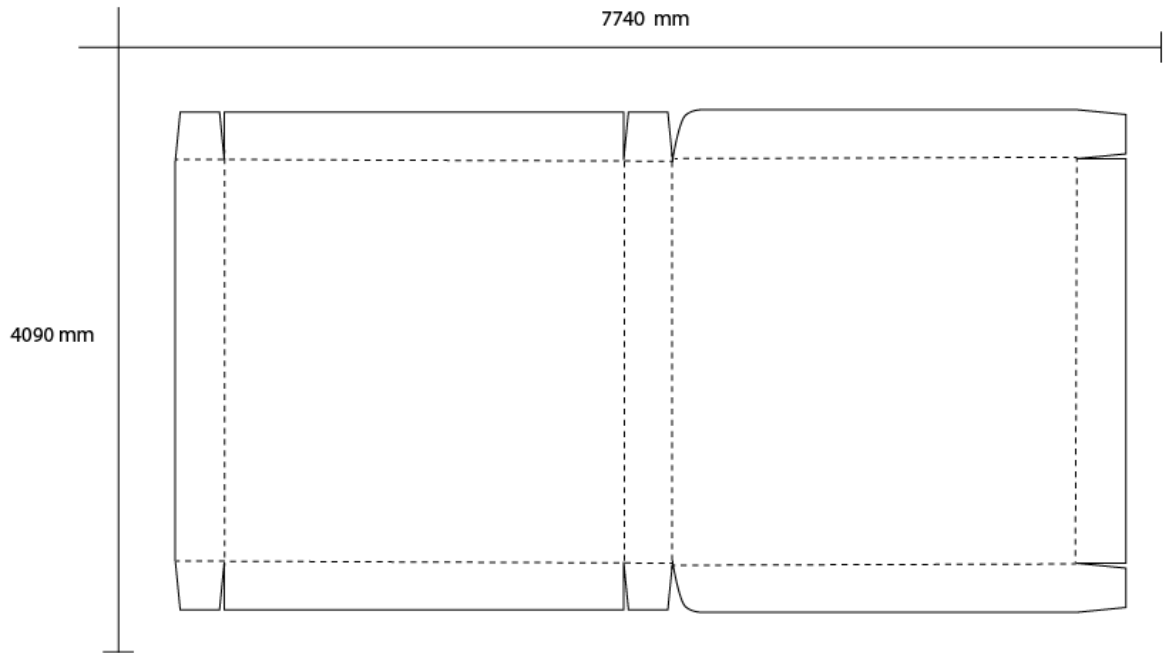

Imagen 76.

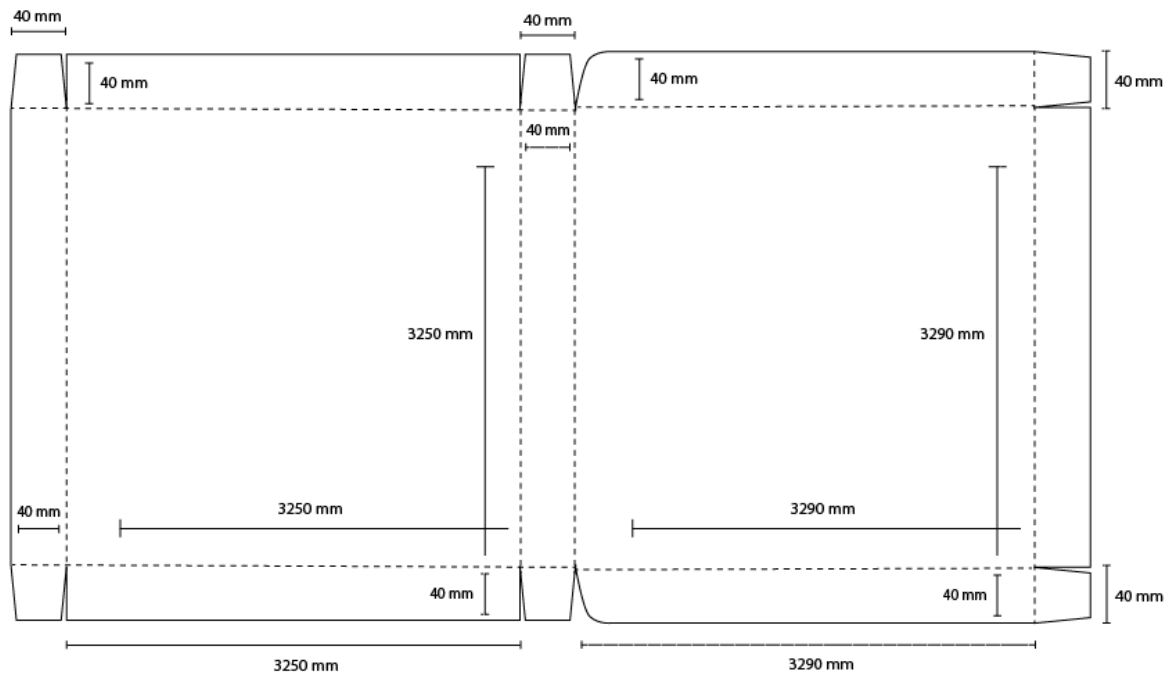

Imagen 77.



Imagen 78.



Imagen 79.



Imagen 80.

Capítulo VI. Validación

6.1. Técnicas Empleadas

Es importante conocer que este proyecto está realizado en base de una problemática real. La Asociación “Un lugar para tus sueños”, necesita un material didáctico para la enseñanza de las habilidades emocionales, material que será usado en las terapias impartidas por la misma a los niños y niñas con TEA. Por medio de las terapias se ejecutó el proceso de validación del diseño de material didáctico a través de una prueba piloto, para la aprobación de la funcionalidad en el proceso de enseñanza-aprendizaje. Para esto, se escogió un grupo de niños con TEA de la asociación, evidenciando así la funcionalidad del material didáctico y a su vez tratar de solucionar la problemática.

Para efectuar la validación del material didáctico se implementaron técnicas de carácter cualitativo como es el caso de las fichas de observación. Este instrumento de validación se llevó a cabo bajo la modalidad virtual y otra parte presencial en el consultorio de la psicóloga lugar donde se pudo efectuar la aplicación de la ficha de observación, tomando en cuenta todas las medidas de precaución ante la situación mundial sobre el COVID.

Para que se efectúe la correcta resolución de las fichas de observación se creó un documento en PDF que contiene lo siguiente: Ficha de observación, contenidos completo del cuento corto con pictogramas sobre incendios. Este instrumento fue observado, leído y analizado tanto por los profesionales en psicología y terapistas. Los profesionales nombrados mostraron al grupo de niños con TEA el material didáctico. Estas fichas cumplieron el objetivo de constatar la funcionalidad del material didáctico y la legibilidad de los contenidos e imágenes para el rango de edad establecido, evaluando el grado de inteligibilidad de las ilustraciones, instrucciones y pictogramas.

6.2. RESULTADO DE LA VALIDACIÓN

Objetivo: Identificar que el material didáctico cumpla con la funcionalidad hacia los públicos objetivos sobre la enseñanza de las habilidades emocionales ante situaciones de riesgo como terremoto e incendios.

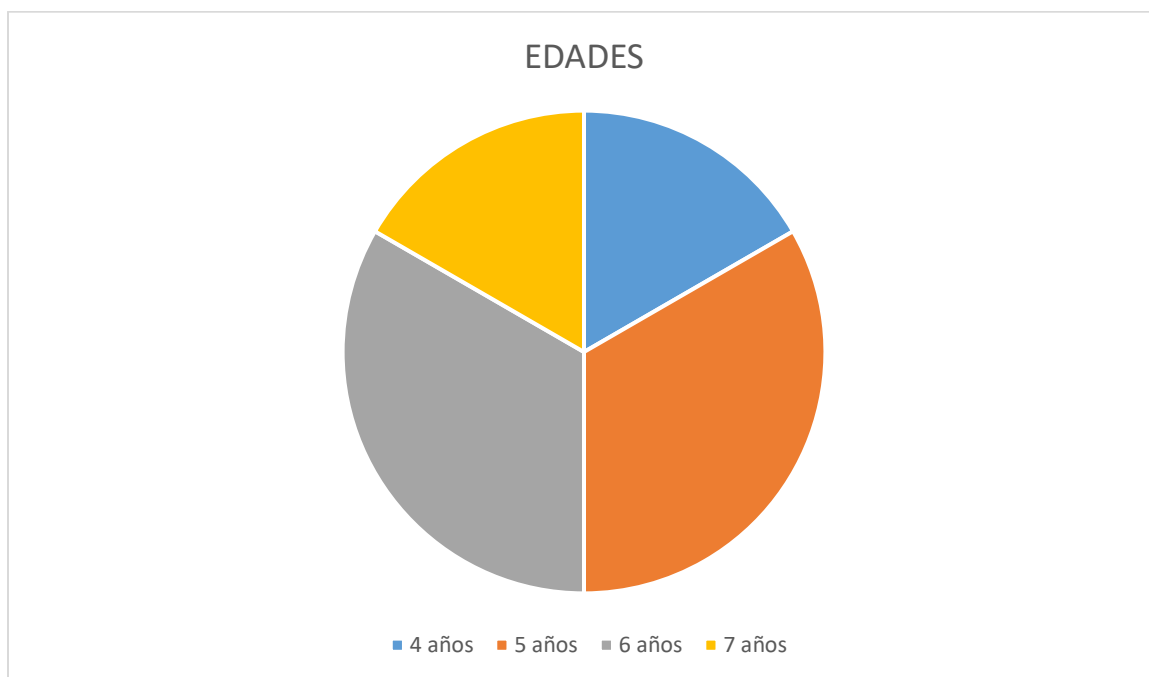

Ficha de observación aplicada a niños y niñas con TEA de 3 a 8 años con la supervisión de un profesional como terapeuta, psicóloga o un padre de familia.

Indicando que 1 es poco y 4 es mucho, los resultados de la validación son:

1 ¿El material didáctico es de agrado para los niños?



2 ¿Los cuentos son de fácil comprensión?

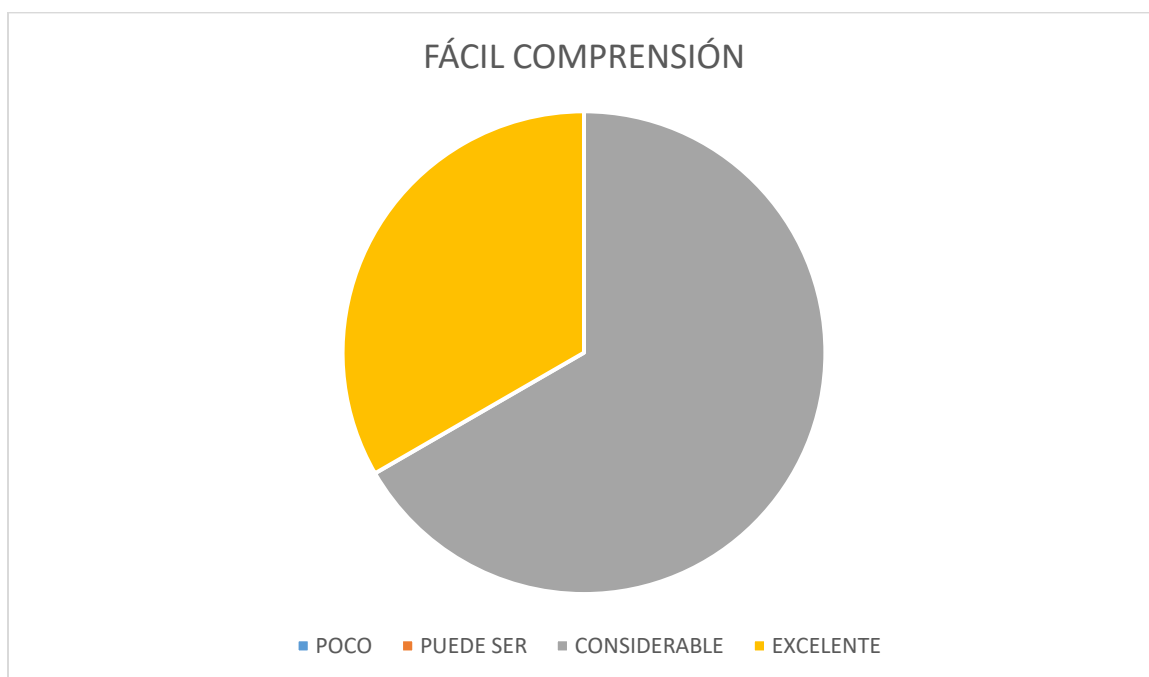

3 ¿Considera que la combinación de colores es adecuada para los niños?



4 ¿Es adecuado el tamaño y proporción de los pictogramas?



5 ¿Es adecuado el tamaño y proporción de las ilustraciones?



6 ¿Considera que el aspecto de las ilustraciones produce alguna emoción en los niños?

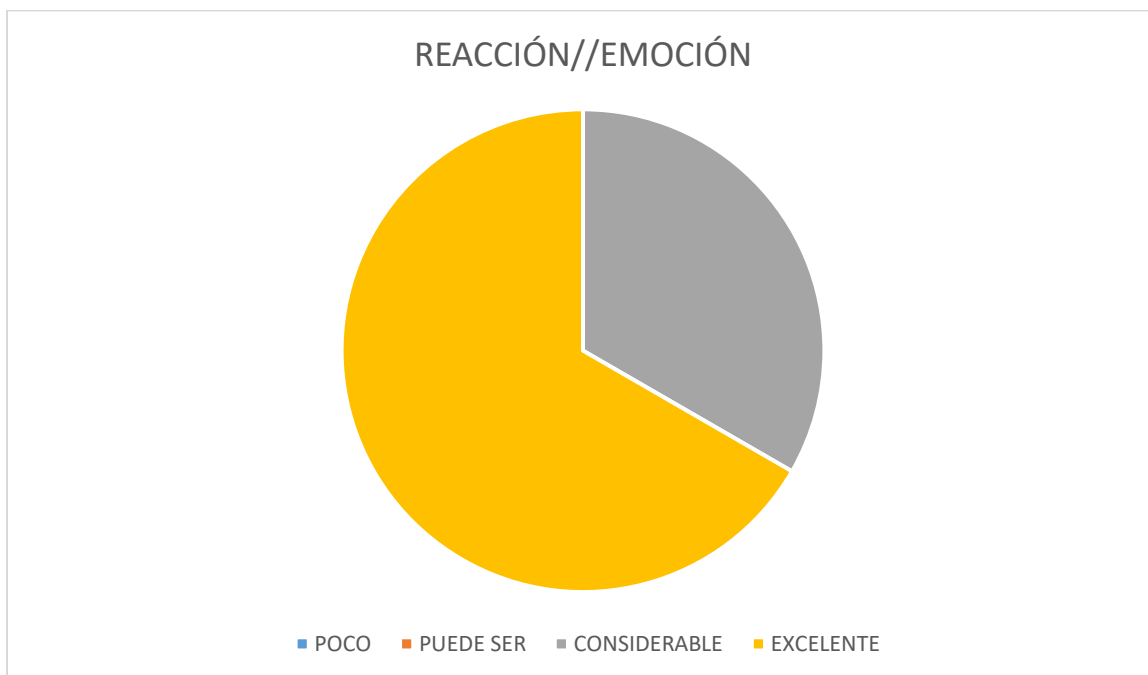

7 ¿Los pictogramas transmiten bien el mensaje que se desea comunicar?



8 ¿El orden que aparecen las ilustraciones es apropiado?

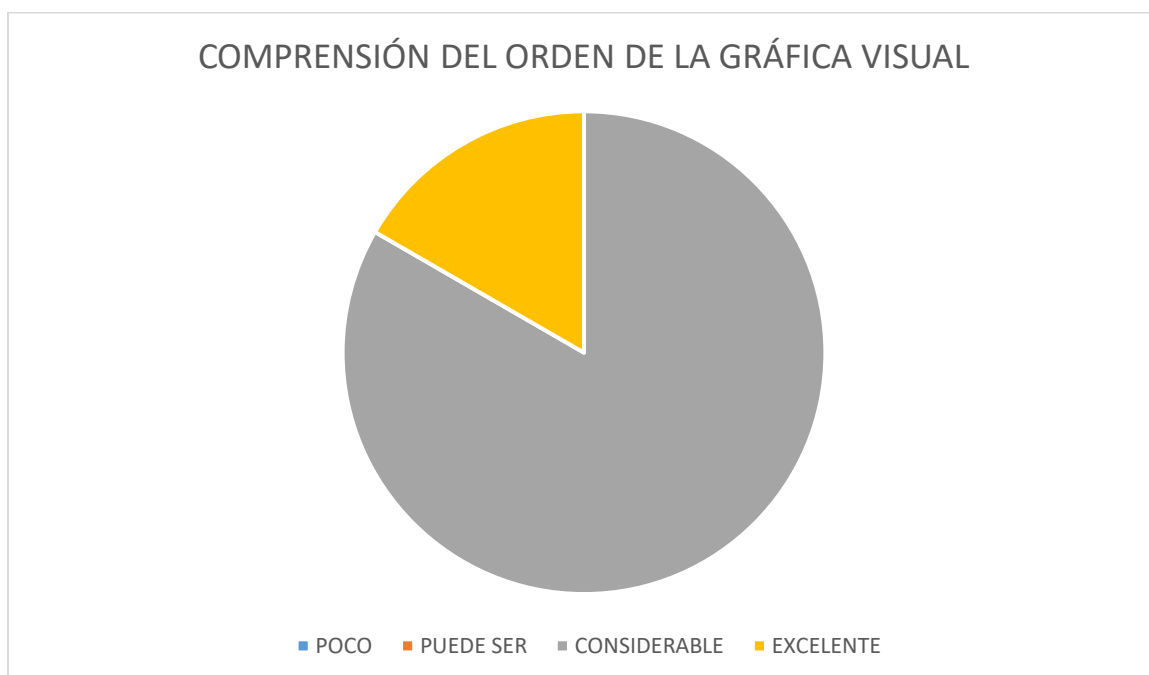

9 ¿Las ilustraciones transmiten bien el mensaje?

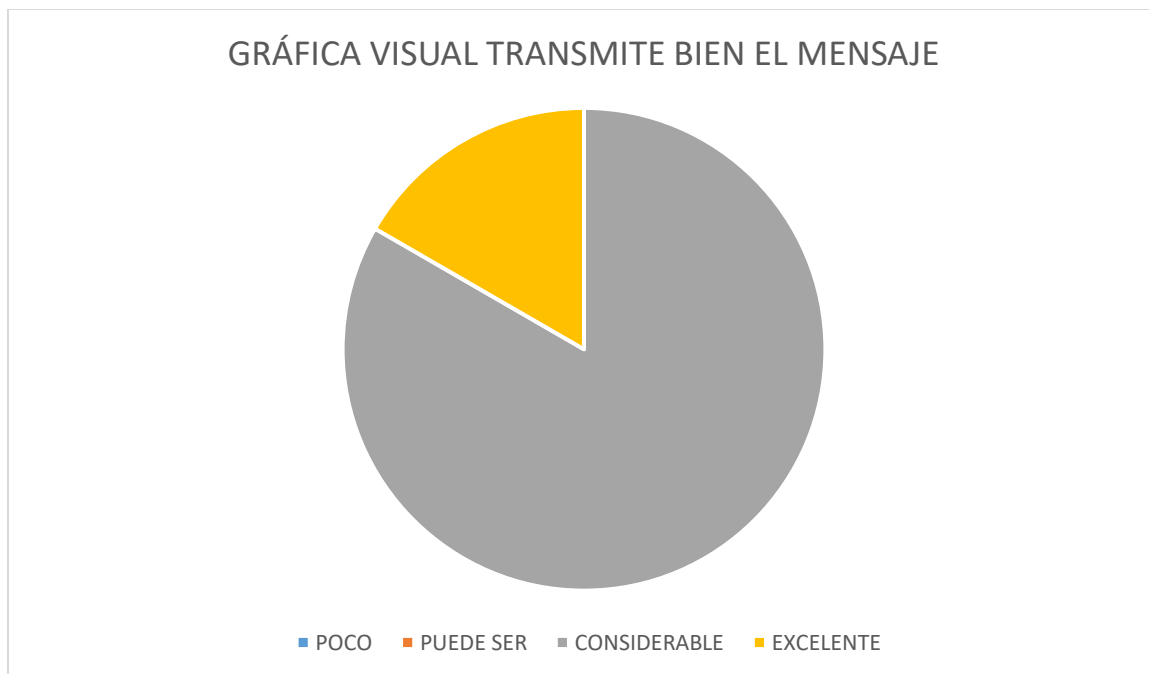

10 ¿Considera que este material será útil para los niños para la enseñanza de las habilidades emocionales?

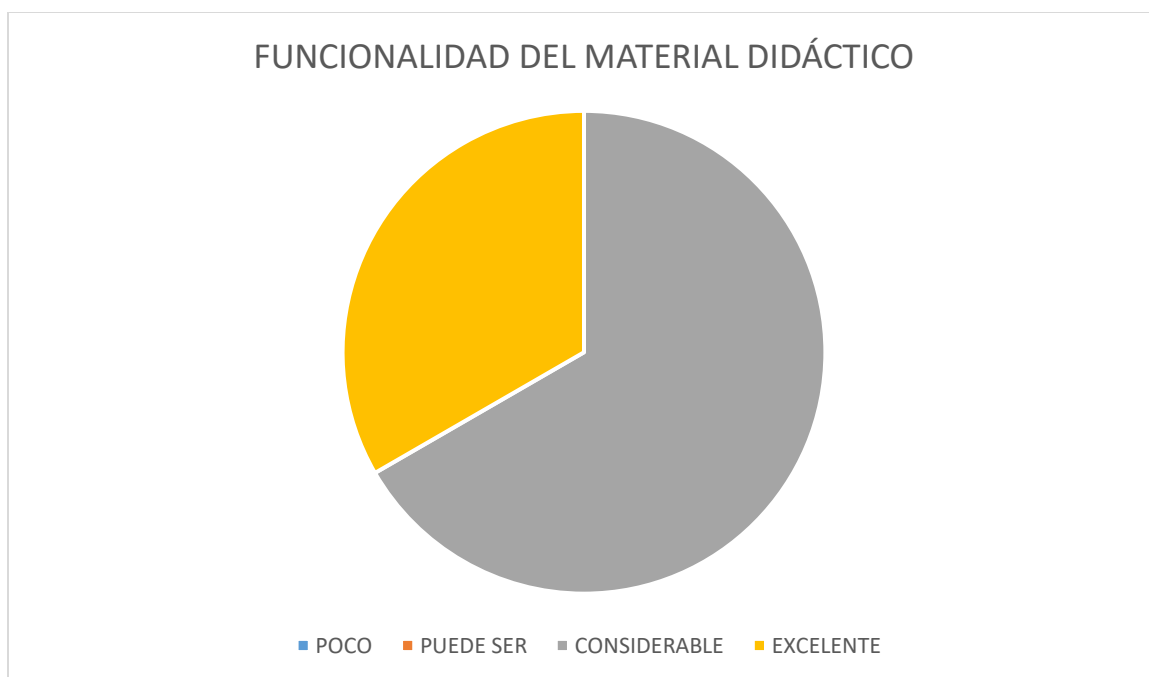

11 ¿Los niños entendieron la narrativa literaria?



12 ¿Los niños entendieron los pictogramas?



6.3. Ajustes a las Propuestas

El material didáctico no ha tenido ningún cambio estipulado gracias a las indicaciones y capacitaciones de la psicóloga la cual ha estado pendiente de cada avance, lo que nos ha permitido

abordar la problemática de forma responsable aportando de forma significativa con un material didáctico que sirva para la enseñanza de las habilidades emocionales ante situaciones inesperadas, lo cual se logró con sesiones programadas en las cuales se despejaron dudas y sesión a sesión se pulió el contenido literario y visual.

6.3. Conclusiones

El objetivo inicial era la creación de un material didáctico para la enseñanza de las habilidades emocionales, cuyo material es en beneficio de los niños con TEA de la Asociación “Un lugar para tus sueños”. Tras haber observado y reunido datos objetivos, se planteó cual era la mayor necesidad de los niños con TEA de la Asociación, en este caso fue la enseñanza de las habilidades emocionales ante situaciones de riesgo como terremotos e incendios; estos conocimientos serán impartidos en el material didáctico, para así poder desarrollar su autonomía y calidad de vida.

Con este fin, se desarrolló un material didáctico que consta de 2 cuentos cortos con pictogramas, tratando temas como: terremoto e incendio. Con la misión de satisfacer las necesidades del público objetivo y ser un material práctico y funcional para las terapistas, ya que este no solo es un material didáctico de lectura, también consta de estrategias para cambiar la conducta ante situaciones de riesgo, teniendo como objetivo final salvaguardar su vida, lo cual será muy práctico, llamativo y facial para el aprendizaje de nuestro segmento que son los niños con TEA de la Asociación.

6.4. Recomendaciones

1. Se recomienda a las terapistas y a la psicóloga de la Asociación Un lugar para tus sueños, adquirir y usar constantemente este material didáctico de apoyo para la enseñanza de las habilidades emocionales para niños y niñas con TEA, que es hecho en Manabí, a un precio accesible.
2. Que los niños y niñas con TEA puedan adquirir el libro conjunto a sus padres para que así puedan reforzar lo aprendido con las terapistas en casa, adaptando el libro a su

realidad y con la ayuda de sus padres poder crear su propio plan de emergencia y su propia mochila de emergencia.

3. Haciendo todo esto mediante el aprendizaje con las terapistas y la interacción con los padres de familia mediante las lecturas de los cuentos cortos por medio de textos, imágenes y pictogramas harán que mejoren su vida diaria.
4. Los padres de los niños y niñas con TEA, deben seguir en sus casas con las indicaciones que den las terapistas y psicóloga, ya que mediante este material podrán hacer evaluaciones constantes, donde se podrá determinar lo que hay que trabajar en cada niño ya que este material es estándar y las terapistas y psicóloga lo adaptara a la realidad de cada niño.

6.5. Presupuesto

DETALLE	PRECIO UNIDAD	UNIDAD	PRECIO TOTAL
Diseño y maquetación	\$300	2	\$600
Ilustraciones	\$150	20	\$3.000
Vinil adhesivo laminado mate	\$14,00	3	\$42
Cartón couche	\$1,75	4	\$7,00
Dúplex blanca	\$1,00	2	\$2,00
Papel couche/ Impresión	\$1,00	20	\$20,00
Mochila de cambrela	\$5,00	2	\$10,00
Sintra	\$1,50	4	\$6,00
Recursos de consumo humano	\$120	6	\$720
			\$4,407

BIBLIOGRAFÍA

CONADIS. (2021, agosto). *Total, de personas con discapacidad registradas en el registro nacional de discapacidad*. <https://www.consejodiscapacidades.gob.ec/wp-content/uploads/downloads/2018/03/index.html>

Campos, A. (2014). *Los aportes de la neurociencia a la atención y educación de la primera infancia*. Lima, Perú: Cerebrum Ediciones

Koegel, R. L., y Koegel, L. K. (1988). *Generalized responsivity and pivotal behaviors*. In R. H. Horner, G. Dunlap, y R. L. Koegel (Eds.), *Generalization and maintenance: Life-style changes in applied settings* (pp. 41–66). Paul H. Brookes Publishing.

Hanratty J, Livingstone N, Robalino S, Terwee CB, Glod M, Oono IP, et al. (2015) *Revisión sistemática de las propiedades de medición de las herramientas utilizadas para medir problemas de conducta en niños pequeños con autismo*. PLoS ONE 10 (12): e0144649. <https://doi.org/10.1371/journal.pone.0144649>

Hervás A. *Desregulación emocional y trastornos del espectro autista*. *Revista Neurol* 2017; 64 (Supl 1): S17-25.

Bagatell, Nueva Jersey, Cram, M., Álvarez, CG, Loehle, L. (2014). *Rutinas de familias con adolescentes con trastornos autistas: un estudio comparativo* . *Revista canadiense de terapia ocupacional*, 81, 62 - 67 .

Casanova, M. (2013). *La definición del autismo*. *Cortical Chauvinism*: <https://corticalchauvinism.com/2013/05/02/la-definicion-del-autismo/>

Hervás, A. y Rueda, I. (2018). *Alteraciones de conducta en los trastornos del espectro autista*. *Neurol*, 1, 31-38. <https://doi.org/10.33588/rn.66S01.2018031>

Kanner L. Autistic disturbances of affective contact. *Nerv Child*. 1943;2:217–250

Johnson NL, Bekhet A, Robinson K, Rodriguez D. Attributed meanings and strategies to prevent challenging behaviors of hospitalized children with autism: two perspectives. *J Pediatr Health Care* 2014; 28: 386-93.

Mendoza, L. (2012). *El cuento infantil*. <http://lineymendoza.blogspot.com/2012/10/el-cuento-infantil-como-estrategia.html>

Michean, R. (1972). *Principios y Métodos en la Educación Secundaria*. Buenos Aires: Troquel.

Morales, P. (2012). *Elaboración de Material didáctico*. México: red Tercer Milenio.

National Institute of Neurological Disorders and Stroke. (noviembre de 2016). *Trastornos del Espectro Autista*. <https://espanol.ninds.nih.gov/trastornos/autismo.htm>

OMS. (2019). *Trastornos del espectro autista*. <https://www.who.int/es/news-room/fact-sheets/detail/autism-spectrum-disorders>

Rivière, A. y Martos, J. (1997). *El tratamiento del autismo: Nuevas perspectivas*. Madrid: Ministerio de Trabajo y Asuntos Sociales.

Solaz, I. (2010). *Importancia de los Cuentos infantiles: todas las ventajas*. <http://www.mundoprimaria.com/primaria/la-importancia-de-los-cuentos-infantiles.html>

Vallejo, C. (2011). *El cuento como estrategia didáctica*. <http://elcuentocomoestrategiadidctica.blogspot.com/2011/08/el-cuento-como-estrategia-didactica.html>

Wing, L. (1988). The continuum of autistic characteristics. In *Diagnosis and assessment in autism* (pp. 91-110). Springer, Boston, MA.

Wing, L. y Gould, J. (1979). *Severe impairments of social interaction and associated abnormalities in children: Epidemiology and classification. Journal of Autism and Developmental Disorder, 9, 11-29.*

Ariz Argaya, A. (2019, octubre 25). *¿Qué son los pictogramas y cómo se utilizan? | Cinfasalud.* Cinfasalud.

Ariz Argaya, A. (2019, 23 septiembre). *Las personas con autismo son pensadoras visuales:*

Procesan muy bien las imágenes. Cinfasalud. <https://cinfasalud.cinfa.com/p/pictogramas/>

Autismo Diario. (2015, 30 diciembre). *Autismo diario.*
<https://autismodiario.com/2015/12/31/pictogramas-y-senaletica-cual-es-la-diferencia/>.

ANEXOS

Anexo 1

Solicitud del cliente



UN LUGAR PARA TUS SUEÑOS
INTEGRANDO A NIÑOS Y JÓVENES CON AUTISMO EN MANABI

Acuerdo del Ministerio de gobierno N° 0051, del 22 de noviembre de 2013.

Portoviejo, 24 de noviembre de 2020

Ing. Freddy Véliz
CARRERA DISEÑO GRAFICO
UNIVERSIDAD SAN GREGORIO DE PORTOVIEJO
Ciudad.

Distinguido Director:

En nombre de quienes conformamos la asociación "Un Lugar Para Tus Sueños", que trabaja en la inclusión de niños, jóvenes y adultos con T.E.A. en Manabí y sus familias, hacemos llegar nuestro deseo de éxito en cada una de sus actividades.

Por medio del presente, ponemos en su conocimiento que nuestra organización solicita el apoyo de la carrera en la elaboración de MATERIAL DIDACTICO para nuestros niños con autismo de 3 a 8 años de edad, enfocados en reforzar la enseñanza de las HABILIDADES SOCIALES Y EMOCIONALES, tan necesarias para su desarrollo.

Lo que comunicamos para los fines pertinentes.

"SERVIR A LA HUMANIDAD ES LA MEJOR OBRA DE UNA VIDA"

Atentamente,



Fedra Vera Valdiviezo
PRESIDENTE ASO. ULPTS

c.c. Archivo

PORTOVIEJO - MANABI - ECUADOR
RUC ASOCIACION UN LUGAR PARA TUS SUEÑOS: 1391907265001
0994053238 / 0982733126 / unlugarparatusuenos@hotmail.com

Anexo 2

Entrevista estructurada



Estimados, somos estudiantes de la carrera de Diseño Gráfico de la universidad “San Gregorio de Portoviejo” y nos encontramos realizando un estudio cuyo objetivo es recaudar información sobre la Asociación “Un lugar para tus sueños”, para lograr conocer al cliente y encontrar una problemática específica en los individuos con TEA a la cual dar una solución de manera gráfica, por lo cual necesitamos de su sinceridad y gentileza para responder las siguientes preguntas:

Fecha: 13 de noviembre, 2020 **Hora:** 21H30 **Vía:** Videoconferencia vía Zoom

Entrevistadores: Katherine Delgado y Cristhina Escobar (Estudiantes)

Entrevistada: Verónica Andrade (Vicepresidenta de la Asociación “Un lugar para tus sueños”)

Preguntas:

1. ¿Cuál es la función que cumple la fundación “Un lugar para tus sueños”?
2. ¿Cuántos años de existencia tiene la asociación?
3. ¿Cómo está conformado el personal de la asociación?
4. ¿Cuáles son las edades de las personas con TEA que son parte de la asociación?
5. ¿Cuántas personas forman parte de la asociación?
6. ¿Cuáles son las necesidades que presentan actualmente?
7. ¿Cuál es la principal dificultad de las personas con TEA?
8. ¿Cuentan con materiales didácticos o lúdico dentro de la asociación?
9. ¿Qué tipo de contenido sería apropiado para desarrollar?
10. ¿Cuál es el rango de edad a tomar en cuenta para desarrollar el material didáctico?
11. ¿Qué sugerencias se tendrían que tomar en cuenta para realizar el material didáctico?

Observaciones:

Se agradece la participación del entrevistado y se aspira tener próximas entrevistas.

Anexo 3

Entrevista estructurada



Estimada, somos estudiantes de la carrera de Diseño Gráfico de la universidad “San Gregorio de Portoviejo” y nos encontramos realizando un estudio cuyo objetivo es recaudar información sobre el contenido del material didáctico para reforzar las terapias en la Asociación “Un lugar para tus sueños”, por lo cual necesitamos de su sinceridad y gentileza para responder las siguientes preguntas:

Fecha: 30 de noviembre, 2020 **Hora:** 10H30 **Via:** Llamada telefónica

Entrevistadores: Katherine Delgado y Cristhina Escobar (Estudiantes)

Entrevistada: Magdalena Macias (Educatora y terapeuta de la Asociación “Un lugar para tus sueños”)

Preguntas:

1. ¿Cómo es el aprendizaje de los niños con TEA?
2. ¿Desde qué edad es recomendable empezar aportar con material didáctico?
3. ¿Dentro de las Situaciones inesperadas como tema general, cuáles serían las de vital importancia para abarcar en el material didáctico?
4. ¿Qué otras temáticas considera importantes para incluir en el material didáctico?
5. ¿Cree usted que la edad contemplada hacia nuestro público objetivo es la adecuada para aplicar el material didáctico?
6. ¿Qué tipo de material didáctico es recomendable para trabajar los temas a abarcar teniendo en cuenta la edad del público objetivo?

Observaciones:

Se agradece la participación del entrevistado y se aspira tener próximas entrevistas.

Anexo 4

Entrevista estructurada



Estimada, somos estudiantes de la carrera de Diseño Gráfico de la universidad “San Gregorio de Portoviejo” y nos encontramos realizando un estudio cuyo objetivo es recaudar información sobre el contenido del material didáctico para reforzar las terapias en la Asociación “Un lugar para tus sueños”, por lo cual necesitamos de su sinceridad y gentileza para responder las siguientes preguntas:

Fecha: 30 de noviembre, 2020 **Hora:** 12H00 **Vía:** Videoconferencia vía Zoom

Entrevistadores: Katherine Delgado y Cristhina Escobar (Estudiantes)

Entrevistada: Lisbeth Parraga (Psicóloga clínica especializada en orientación familiar / acompañamiento al desarrollo del material didáctico)

Preguntas:

1. ¿Cómo es el aprendizaje de los niños con TEA?
2. ¿Desde qué edad es recomendable empezar aportar con material didáctico?
3. ¿Dentro de las Situaciones inesperadas como tema general, cuáles serían las de vital importancia para abarcar en el material didáctico?
4. ¿Qué otras temáticas considera importantes para incluir en el material didáctico?
5. ¿Cree usted que la edad contemplada hacia nuestro público objetivo es la adecuada para aplicar el material didáctico?
6. ¿Qué tipo de material didáctico es recomendable para trabajar los temas a abarcar teniendo en cuenta la edad del público objetivo?

Observaciones:

Se agradece la participación del entrevistado y se aspira tener próximas entrevistas.

Anexo 5

Entrevista estructurada



Estimada, somos estudiantes de la carrera de Diseño Gráfico de la universidad “San Gregorio de Portoviejo” y nos encontramos realizando un estudio cuyo objetivo es recaudar información sobre el contenido del material didáctico para reforzar las terapias en la Asociación “Un lugar para tus sueños”, por lo cual necesitamos de su sinceridad y gentileza para responder las siguientes preguntas:

Fecha: 30 de noviembre, 2020 **Hora:** 16H00 **Via:** Videollamada via WhatsApp

Entrevistadores: Katherine Delgado y Cristhina Escobar (Estudiantes)

Entrevistada: Jansi Intriago (Educatora y terapeuta de la Asociación “Un lugar para tus sueños”)

Preguntas:

1. ¿Cómo es el aprendizaje de los niños con TEA?
2. ¿Desde qué edad es recomendable empezar aportar con material didáctico?
3. ¿Dentro de las Situaciones inesperadas como tema general, cuáles serían las de vital importancia para abarcar en el material didáctico?
4. ¿Qué otras temáticas considera importantes para incluir en el material didáctico?
5. ¿Cree usted que la edad contemplada hacia nuestro público objetivo es la adecuada para aplicar el material didáctico?
6. ¿Qué tipo de material didáctico es recomendable para trabajar los temas a abarcar teniendo en cuenta la edad del público objetivo?

Observaciones:

Se agradece la participación del entrevistado y se aspira tener próximas entrevistas.

Anexo 6

Entrevista estructurada



Estimada, somos estudiantes de la carrera de Diseño Gráfico de la universidad “San Gregorio de Portoviejo” y nos encontramos realizando un estudio cuyo objetivo es recaudar información sobre el contenido del material didáctico para reforzar las terapias en la Asociación “Un lugar para tus sueños”, por lo cual necesitamos de su sinceridad y gentileza para responder las siguientes preguntas:

Fecha: 30 de noviembre, 2020 **Hora:** 21H20 **Via:** Videollamada vía WhatsApp

Entrevistadores: Katherine Delgado y Cristhina Escobar (Estudiantes)

Entrevistada: Selena Rodríguez (Psicóloga clínica y terapeuta de la Asociación “Un lugar para tus sueños”)

Preguntas:

1. ¿Cómo es el aprendizaje de los niños con TEA?
2. ¿Desde qué edad es recomendable empezar aportar con material didáctico?
3. ¿Dentro de las Situaciones inesperadas como tema general, cuáles serían las de vital importancia para abarcar en el material didáctico?
4. ¿Qué otras temáticas considera importantes para incluir en el material didáctico?
5. ¿Cree usted que la edad contemplada hacia nuestro público objetivo es la adecuada para aplicar el material didáctico?
6. ¿Qué tipo de material didáctico es recomendable para trabajar los temas a abarcar teniendo en cuenta la edad del público objetivo?

Observaciones:

Se agradece la participación del entrevistado y se aspira tener próximas entrevistas.

Anexo 7

Imágenes de las Entrevistas a Verónica Andrade, vicepresidente de la Asociación “Un lugar para tus sueños”.



Entrevista Zoom

Anexo 8

Imágenes de las Entrevistas a Magdalena Macías, Educadora y terapeuta de la Asociación “Un lugar para tus sueños”.

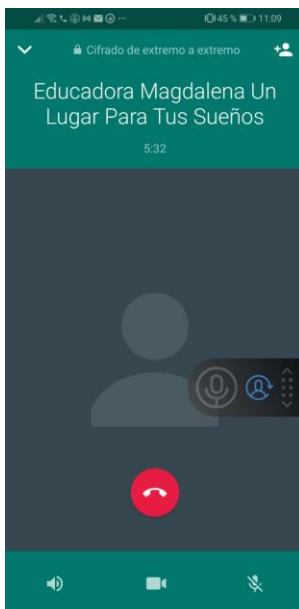

Llamada Telefónica

Anexo 9

Imágenes de las Entrevistas a Lisbeth Párraga, Psicóloga clínica quien da acompañamiento al desarrollo del material didáctico.

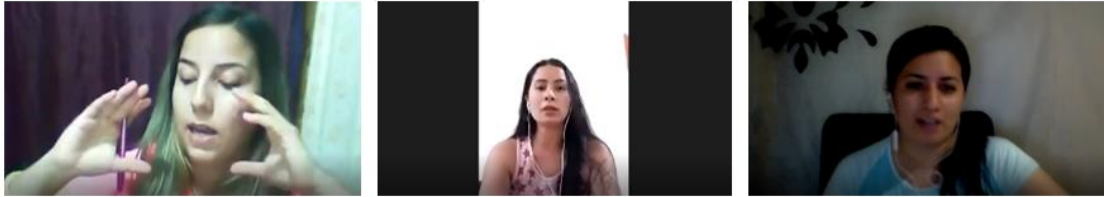

Entrevista Zoom

Anexo 10

Imágenes de las Entrevistas a Jansi Intriago, Educadora y terapeuta de la Asociación “Un lugar para tus sueños”.



Entrevista WhatsApp

Anexo 11

Imágenes de una de las capacitaciones con la psicóloga Lisbeth Párraga



Prueba 1 Capacitación WhatsApp

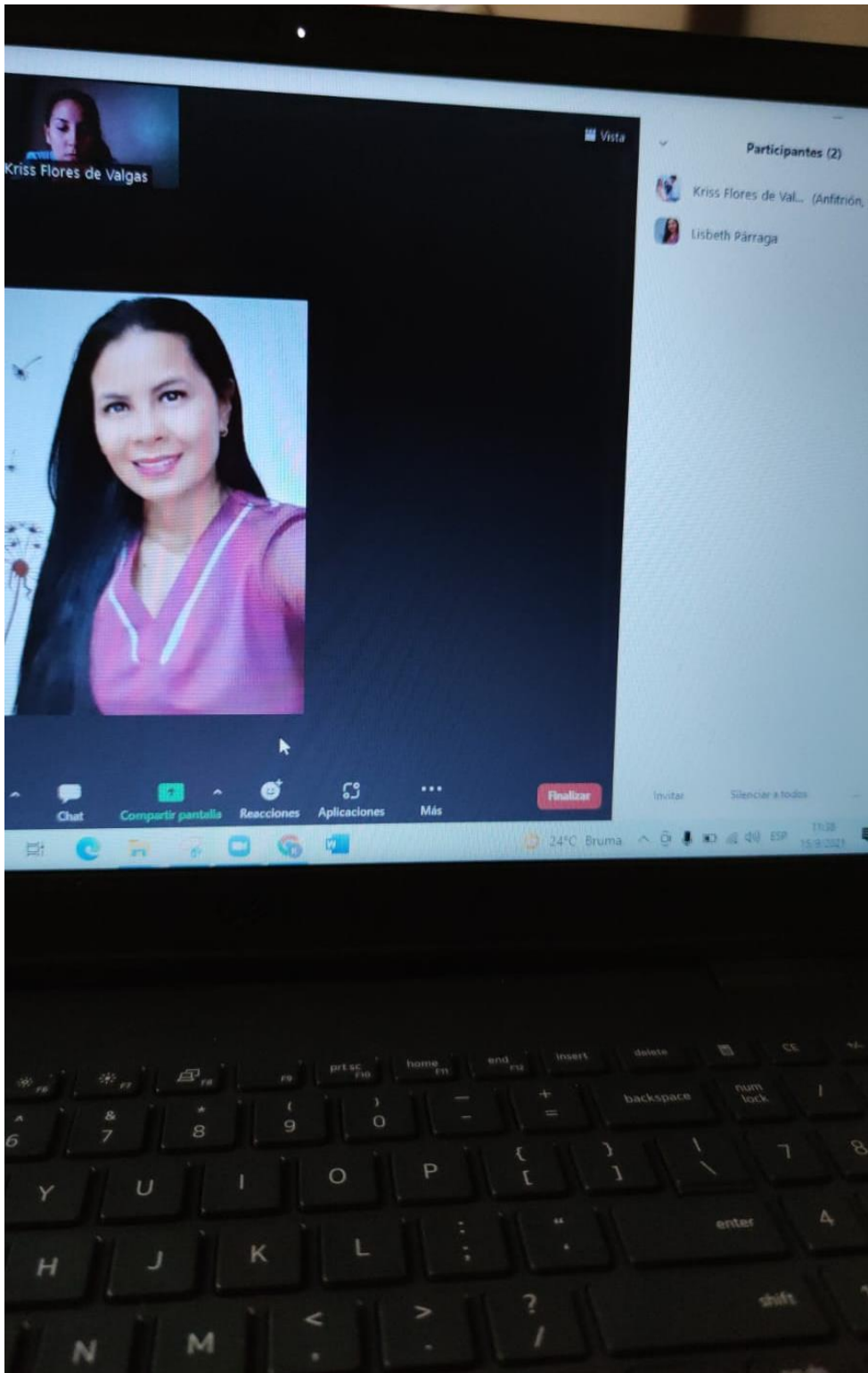

Prueba 2 Capacitación Zoom

Anexo 12

Validación a cargo de la Psicóloga Lisbeth Párraga a niños con TEA



Prueba 1





Prueba 2





prueba 3

Anexo 13



Fichas de Validación



		FICHA DE OBSERVACIÓN APLICADA A NIÑOS Y NIÑAS CON TEA DE 3 A 8 AÑOS CON LA SUPERVISIÓN DE UN TERAPISTA, PSICOLOGA O PADRE DE FAMILIA DE LA ASOCIACIÓN SEPTIEMBRE DEL 2021						
EVALUADOR NOMBRE:	Lisbeth Parraga Mendoza	EDAD:	38 años					
OCUPACIÓN:	Psicóloga Clínica	EDAD:	7 años					
NOMBRE DEL NIÑO(A):	Sergio Alejandro Macías Macías							
SEXO:	FEMENINO							
EDAD MENTAL	5 años							
Nota:	Indicando que 1 es poco y 5 es mucho, da tu opinión del 1 al 5 según te parezca, tu evaluación nos ayudará a medir si el material didáctico cumple su función	1	2	3	4	5		
PREGUNTAS		POCO	MÁS O MENOS	PUEDA SER	CONSIDERABLE	EXCELENTE		
¿El material didáctico es de agrado para los niños?					X			
¿Los cuentos son de fácil comprensión?						X		
¿Considera que la combinación de colores es adecuada para los niños?					X			
¿Es adecuado el tamaño y proporción de los pictogramas?					X			
¿Es adecuado el tamaño y proporción de las ilustraciones?						X		
¿Considera que el aspecto de las ilustraciones produce alguna emoción en los niños?						X		
¿Los pictogramas transmiten bien el mensaje que se desea comunicar?						X		
¿El orden que aparecen las ilustraciones es apropiado?					X			
¿Las ilustraciones transmiten bien el mensaje?					X			
¿Considera que este material será útil para los niños en la enseñanza de habilidades emocionales?					X			
¿Los niños entendieron la narrativa literaria?					X			
¿Los niños entendieron los pictogramas?					X			

		FICHA DE OBSERVACIÓN APLICADA A NIÑOS Y NIÑAS CON TEA DE 3 A 8 AÑOS CON LA SUPERVISIÓN DE UN TERAPISTA, PSICOLOGA O PADRE DE FAMILIA DE LA ASOCIACIÓN SEPTIEMBRE DEL 2021						
EVALUADOR NOMBRE:	Lisbeth Parraga Mendoza	EDAD:	38 años					
OCUPACIÓN:	Psicóloga Clínica	EDAD:	7 años					
NOMBRE DEL NIÑO(A):	Angel Eduardo Avila Mendoza							
SEXO:	FEMENINO							
EDAD MENTAL	4 años							
Nota:	Indicando que 1 es poco y 5 es mucho, da tu opinión del 1 al 5 según te parezca, tu evaluación nos ayudará a medir si el material didáctico cumple su función	1	2	3	4	5		
PREGUNTAS		POCO	MÁS O MENOS	PUEDA SER	CONSIDERABLE	EXCELENTE		
¿El material didáctico es de agrado para los niños?						X		
¿Los cuentos son de fácil comprensión?					X			
¿Considera que la combinación de colores es adecuada para los niños?					X			
¿Es adecuado el tamaño y proporción de los pictogramas?					X			
¿Es adecuado el tamaño y proporción de las ilustraciones?						X		
¿Considera que el aspecto de las ilustraciones produce alguna emoción en los niños?					X			
¿Los pictogramas transmiten bien el mensaje que se desea comunicar?						X		
¿El orden que aparecen las ilustraciones es apropiado?						X		
¿Las ilustraciones transmiten bien el mensaje?					X			
¿Considera que este material será útil para los niños en la enseñanza de habilidades emocionales?					X			
¿Los niños entendieron la narrativa literaria?					X			
¿Los niños entendieron los pictogramas?						X		

UNIVERSIDAD SAN GREGORIO DE CHILE		FICHA DE OBSERVACIÓN APLICADA A NIÑOS Y NIÑAS CON TEA DE 3 A 8 AÑOS CON LA SUPERVISIÓN DE UN TERAPISTA, PSICOLOGA O PADRE DE FAMILIA DE LA ASOCIACIÓN		ASOCIACIÓN UN LUGAR PARA TUS SUEÑOS				
		SEPTIEMBRE DEL 2021						
EVALUADOR NOMBRE:	Lisbeth Parraga Mendoza		EDAD:	38 años				
OCUPACIÓN:	Psicóloga Clínica		EDAD:	6 años				
NOMBRE DEL NIÑO(A):	Patrick Santiago López Alvarez							
SEXO:	FEMENINO <input type="checkbox"/> MASCULINO <input checked="" type="checkbox"/>							
EDAD MENTAL	5 años							
Nota:	Indicando que 1 es poco y 5 es mucho, da tu opinión del 1 al 5 según te parezca, tu evaluación nos ayudará a medir si el material didáctico cumple su función		1	2	3	4	5	
PREGUNTAS			POCO	MÁS O MENOS	PUEDE SER	CONSIDERABLE	EXCELENTE	
¿El material didáctico es de agrado para los niños?						X		
¿Los cuentos son de fácil comprensión?						X		
¿Considera que la combinación de colores es adecuada para los niños?								X
¿Es adecuado el tamaño y proporción de los pictogramas?						X		
¿Es adecuado el tamaño y proporción de las ilustraciones?						X		
¿Considera que el aspecto de las ilustraciones produce alguna emoción en los niños?								X
¿Los pictogramas transmiten bien el mensaje que se desea comunicar?								X
¿El orden que aparecen las ilustraciones es apropiado?						X		
¿Las ilustraciones transmiten bien el mensaje?						X		
¿Considera que este material será útil para los niños en la enseñanza de habilidades emocionales?								X
¿Los niños entendieron la narrativa literaria?						X		
¿Los niños entendieron los pictogramas?						X		

UNIVERSIDAD SAN GREGORIO DE CHILE		FICHA DE OBSERVACIÓN APLICADA A NIÑOS Y NIÑAS CON TEA DE 3 A 8 AÑOS CON LA SUPERVISIÓN DE UN TERAPISTA, PSICOLOGA O PADRE DE FAMILIA DE LA ASOCIACIÓN		ASOCIACIÓN UN LUGAR PARA TUS SUEÑOS				
		SEPTIEMBRE DEL 2021						
EVALUADOR NOMBRE:	Ana Corina Dolgado		EDAD:	28 años				
OCUPACIÓN:	Terapeuta Lengüaje		EDAD:	4 años				
NOMBRE DEL NIÑO(A):	Thiago Ezequiel Carrillo Mantuano							
SEXO:	FEMENINO <input type="checkbox"/> MASCULINO <input checked="" type="checkbox"/>							
EDAD MENTAL	3 años							
Nota:	Indicando que 1 es poco y 5 es mucho, da tu opinión del 1 al 5 según te parezca, tu evaluación nos ayudará a medir si el material didáctico cumple su función		1	2	3	4	5	
PREGUNTAS			POCO	MÁS O MENOS	PUEDE SER	CONSIDERABLE	EXCELENTE	
¿El material didáctico es de agrado para los niños?						X		
¿Los cuentos son de fácil comprensión?						X		
¿Considera que la combinación de colores es adecuada para los niños?						X		
¿Es adecuado el tamaño y proporción de los pictogramas?						X		
¿Es adecuado el tamaño y proporción de las ilustraciones?						X		
¿Considera que el aspecto de las ilustraciones produce alguna emoción en los niños?								X
¿Los pictogramas transmiten bien el mensaje que se desea comunicar?						X		
¿El orden que aparecen las ilustraciones es apropiado?						X		
¿Las ilustraciones transmiten bien el mensaje?						X		
¿Considera que este material será útil para los niños en la enseñanza de habilidades emocionales?						X		
¿Los niños entendieron la narrativa literaria?						X		
¿Los niños entendieron los pictogramas?								X

		FICHA DE OBSERVACIÓN APLICADA A NIÑOS Y NIÑAS CON TEA DE 3 A 8 AÑOS CON LA SUPERVISIÓN DE UN TERAPISTA, PSICOLOGA O PADRE DE FAMILIA DE LA ASOCIACIÓN								
		SEPTIEMBRE DEL 2021								
EVALUADOR NOMBRE:	Lisbeth Parraga Mendoza			EDAD:	38 años					
	OCUPACIÓN:	Psicóloga Clínica			EDAD:	6 años				
	NOMBRE DEL NIÑO(A):	Ethan Gabriel Marzillo Velaz								
	SEXO:	FEMENINO	MASCULINO		X					
EDAD MENTAL	4 años									
Nota:	Indicando que 1 es poco y 5 es mucho, da tu opinión del 1 al 5 según te parezca, tu evaluación nos ayudará a medir si el material didáctico cumple su función			1	2	3	4	5		
PREGUNTAS				POCO	MÁS O MENOS	PUEDA SER	CONSIDERABLE	EXCELENTE		
¿El material didáctico es de agrado para los niños?							X			
¿Los cuentos son de fácil comprensión?							X			
¿Considera que la combinación de colores es adecuada para los niños?							X			
¿Es adecuado el tamaño y proporción de los pictogramas?							X			
¿Es adecuado el tamaño y proporción de las ilustraciones?							X			
¿Considera que el aspecto de las ilustraciones produce alguna emoción en los niños?									X	
¿Los pictogramas transmiten bien el mensaje que se desea comunicar?							X			
¿El orden que aparecen las ilustraciones es apropiado?							X			
¿Las ilustraciones transmiten bien el mensaje?									X	
¿Considera que este material será útil para los niños en la enseñanza de habilidades emocionales?									X	
¿Los niños entendieron la narrativa literaria?									X	
¿Los niños entendieron los pictogramas?									X	

		FICHA DE OBSERVACIÓN APLICADA A NIÑOS Y NIÑAS CON TEA DE 3 A 8 AÑOS CON LA SUPERVISIÓN DE UN TERAPISTA, PSICOLOGA O PADRE DE FAMILIA DE LA ASOCIACIÓN								
		SEPTIEMBRE DEL 2021								
EVALUADOR NOMBRE:	Ana Corina Delgado			EDAD:	28 años					
	OCUPACIÓN:	Terapeuta de lenguaje			EDAD:	5 años				
	NOMBRE DEL NIÑO(A):	Raylani Maria Almeida Moreira								
	SEXO:	FEMENINO	MASCULINO		X					
EDAD MENTAL	3 años									
Nota:	Indicando que 1 es poco y 5 es mucho, da tu opinión del 1 al 5 según te parezca, tu evaluación nos ayudará a medir si el material didáctico cumple su función			1	2	3	4	5		
PREGUNTAS				POCO	MÁS O MENOS	PUEDA SER	CONSIDERABLE	EXCELENTE		
¿El material didáctico es de agrado para los niños?							X			
¿Los cuentos son de fácil comprensión?									X	
¿Considera que la combinación de colores es adecuada para los niños?									X	
¿Es adecuado el tamaño y proporción de los pictogramas?							X			
¿Es adecuado el tamaño y proporción de las ilustraciones?							X			
¿Considera que el aspecto de las ilustraciones produce alguna emoción en los niños?							X			
¿Los pictogramas transmiten bien el mensaje que se desea comunicar?							X			
¿El orden que aparecen las ilustraciones es apropiado?							X			
¿Las ilustraciones transmiten bien el mensaje?							X			
¿Considera que este material será útil para los niños en la enseñanza de habilidades emocionales?							X			
¿Los niños entendieron la narrativa literaria?							X			
¿Los niños entendieron los pictogramas?									X	

